



**Modulo elettroacustico
per batteria**

EAD 10

Manuale di istruzioni

Guida rapida

pagina 6

**Caratteristiche di
EAD10**

pagina 10

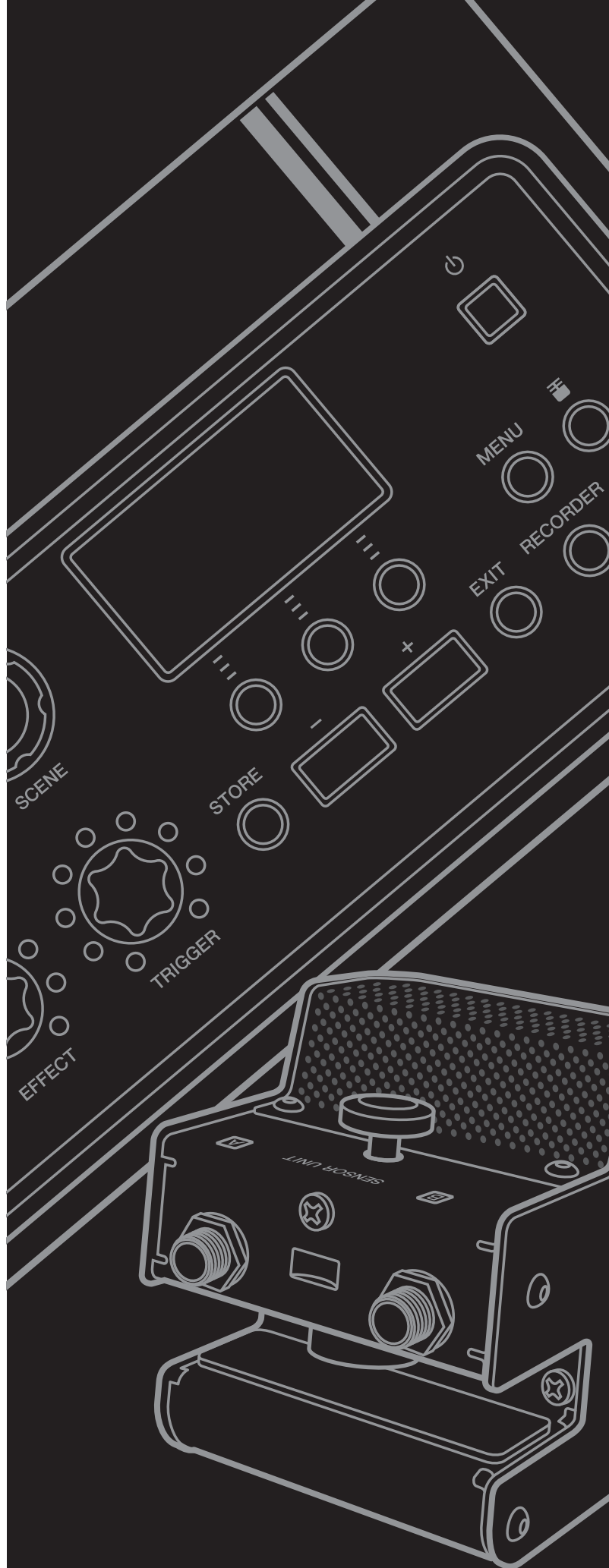

PRECAUZIONI

LEGGERE ATTENTAMENTE PRIMA DI CONTINUARE

Conservare questo manuale in un luogo sicuro e accessibile per future consultazioni

Per l'adattatore CA

AVVERTENZA

- Questo adattatore CA è progettato per essere utilizzato soltanto con strumenti elettronici Yamaha. Non utilizzare per scopi diversi.
- Solo per uso in interni. Non utilizzare in ambienti umidi.

ATTENZIONE

- Durante l'installazione, assicurarsi che la presa CA sia facilmente accessibile. In caso di problemi o malfunzionamenti, spegnere immediatamente lo strumento tramite l'interruttore di alimentazione e scollegare l'adattatore CA dalla presa. Se l'adattatore CA è collegato alla presa CA, tenere presente che una quantità minima di corrente continua a essere presente, anche se l'interruttore di alimentazione è spento. Se non si intende utilizzare lo strumento per un lungo periodo di tempo, scollegare il cavo di alimentazione dalla presa a muro CA.

Per EAD10

AVVERTENZA

Attenersi sempre alle precauzioni di base indicate di seguito per evitare il rischio di lesioni gravi o addirittura di morte conseguente a scosse elettriche, cortocircuiti, danni, incendi o altri pericoli. Tali precauzioni includono, fra le altre, quelle indicate di seguito:

Alimentatore/AC adaptor

- Non posizionare il cavo di alimentazione in prossimità di fonti di calore, quali radiatori o caloriferi. Non piegarlo eccessivamente né danneggiarlo. Non posizionare oggetti pesanti sul cavo.
- Utilizzare solo la tensione corretta specificata per lo strumento. La tensione necessaria è indicata sulla piastrina del nome dello strumento.
- Utilizzare solo l'adattatore specificato (pagina 63). L'utilizzo di un adattatore non adeguato potrebbe causare danni allo strumento o surriscaldamento.
- Controllare periodicamente la spina elettrica ed eventualmente rimuovere la sporcizia o la polvere accumulata.

Non aprire

- Lo strumento non contiene componenti riparabili dall'utente. Non aprire lo strumento né smontare o modificare in alcun modo i componenti interni. In caso di malfunzionamento, non utilizzare lo strumento e richiedere l'assistenza di un tecnico autorizzato Yamaha.

Esposizione all'acqua

- Non esporre lo strumento alla pioggia, non usarlo vicino all'acqua o in ambienti umidi o bagnati né sistemare su di esso contenitori di liquidi (ad esempio tazze, bicchieri o bottiglie) che possano riversarsi in una qualsiasi delle aperture. Un'eventuale fuoriuscita di liquido potrebbe penetrare nelle aperture dello strumento. In caso di infiltrazione di liquido all'interno dello strumento, come ad esempio acqua, spegnere immediatamente lo strumento e scollegare il cavo di alimentazione dalla presa CA. Richiedere quindi l'assistenza di un tecnico autorizzato Yamaha.
- Non inserire o rimuovere la spina elettrica con le mani bagnate.

Esposizione al fuoco

- Non appoggiare sullo strumento oggetti con fiamme vive, come ad esempio candele. Tali oggetti potrebbero cadere provocando un incendio.

Anomalie

- Se si verifica uno dei problemi riportati di seguito, spegnere immediatamente lo strumento e scollegare la spina elettrica dalla presa. Richiedere quindi l'assistenza di un tecnico autorizzato Yamaha.
 - La spina o il cavo di alimentazione è danneggiato.
 - Si verifica l'emissione di un odore insolito o di fumo.
 - Alcuni oggetti sono caduti nello strumento.
 - Si verifica una improvvisa scomparsa del suono durante l'utilizzo dello strumento.

ATTENZIONE

Attenersi sempre alle precauzioni di base elencate di seguito per evitare lesioni personali o danni allo strumento o ad altri oggetti. Tali precauzioni includono, fra le altre, quelle indicate di seguito:

Alimentatore/AC adaptor

- Non collegare lo strumento a una presa elettrica utilizzando un connettore multiplo, per evitare una riduzione della qualità del suono o un eventuale surriscaldamento della presa stessa.
- Per scollegare il cavo di alimentazione dallo strumento o dalla presa elettrica, afferrare sempre la spina e non il cavo, per evitare di danneggiarlo.
- Se si prevede di non utilizzare lo strumento per un lungo periodo di tempo o in caso di temporali, rimuovere la spina dalla presa elettrica.

Montaggio

- Leggere attentamente la documentazione allegata relativa alle operazioni di montaggio. La mancata osservanza della sequenza di montaggio potrebbe provocare danni allo strumento o lesioni alle persone.

Posizionamento

- Non collocare lo strumento in posizione instabile, per evitare che cada.
- Prima di spostare lo strumento, assicurarsi che tutti i cavi siano scollegati per evitare danni o lesioni alle persone che potrebbero inciampare.
- Durante l'installazione del prodotto, assicurarsi che la presa CA utilizzata sia facilmente accessibile. In caso di problemi o malfunzionamenti, spegnere immediatamente lo strumento e scollegare la spina dalla presa elettrica. Anche quando l'interruttore è spento, una quantità minima di corrente continua ad alimentare il prodotto. Se si prevede di non utilizzare il prodotto per un lungo periodo di tempo, scollegare il cavo di alimentazione dalla presa CA a muro.
- Utilizzare il supporto del modulo incluso se si installando EAD10 sul supporto del charleston. Assicurarsi inoltre di utilizzare i galletti forniti con il supporto del modulo per evitare di danneggiare i componenti interni o la caduta dello strumento.
- Serrare saldamente i galletti della vite del morsetto e del supporto del modulo durante l'installazione di EAD10. Inoltre, non allentare i galletti della vite del morsetto e del supporto del modulo rapidamente. Ciò potrebbe causare la caduta dell'unità principale, dell'unità dei sensori o del supporto del modulo e causare lesioni.

Collegamenti

- Prima di collegare lo strumento ad altri componenti elettronici, spegnere tutti i componenti interessati. Prima di accendere o spegnere i componenti, impostare al minimo i livelli del volume.
- Assicurarsi inoltre che il volume di tutti i componenti sia impostato al minimo. Aumentare gradualmente il volume mentre si suona lo strumento fino a raggiungere il livello desiderato.

Precauzioni di utilizzo

- Non appoggiarsi allo strumento, né posizionarvi sopra oggetti pesanti. Non esercitare eccessiva forza su pulsanti, interruttori o connettori.
- Non utilizzare lo strumento/dispositivo o le cuffie per lunghi periodi di tempo o con livelli di volume eccessivi. Tali pratiche potrebbero causare una perdita permanente dell'udito. Se si accusano disturbi uditivi come fischi o abbassamento dell'udito, rivolgersi a un medico.

Yamaha declina qualsiasi responsabilità per i danni derivanti da un utilizzo non corretto o dalle modifiche apportate allo strumento, nonché per la perdita o la distruzione di dati.

Spegnere sempre lo strumento quando non è utilizzato.

Anche quando l'interruttore [] (Standby/On) è in posizione di standby (il display è spento), una quantità minima di corrente continua ad alimentare lo strumento.

Se non si intende utilizzare lo strumento per un lungo periodo di tempo, scollegare il cavo di alimentazione dalla presa a muro CA.

AVVISO

Attenersi sempre agli avvisi riportati di seguito per evitare il malfunzionamento/danneggiamento del dispositivo e il danneggiamento dei dati o di altri oggetti.

■ Utilizzo

- Non utilizzare lo strumento in prossimità di apparecchi televisivi, radio, stereo, telefoni cellulari o altri dispositivi elettrici. In caso contrario, lo strumento o i suddetti dispositivi potrebbero generare interferenze. Quando si utilizza lo strumento insieme a un'applicazione su iPad, iPhone o iPod touch, si consiglia di attivare la modalità aereo su tale dispositivo per evitare il disturbo causato dalla comunicazione.
- Per evitare la deformazione del pannello, il danneggiamento dei componenti interni o il funzionamento instabile, non esporre lo strumento a un'eccessiva quantità di polvere, a vibrazioni o a condizioni climatiche estreme. Ad esempio, non lasciare lo strumento sotto la luce diretta del sole, in prossimità di una fonte di calore o all'interno di una vettura nelle ore diurne.
- Non collocare oggetti in vinile, plastica o gomma sullo strumento, per evitare di scolorire il pannello o la tastiera.

■ Manutenzione

- Pulire lo strumento con un panno morbido, asciutto o leggermente inumidito. Non utilizzare diluenti per vernici, solventi, alcol, detersivi liquidi o salviette imbevute di sostanze chimiche.

■ Salvataggio dei dati

- Le impostazioni di sistema (Manuale di riferimento (Funzioni avanzate)(PDF)) sono memorizzate automaticamente e non vengono perse in caso di spegnimento. Tuttavia, le impostazioni potrebbero andare perse a causa di un malfunzionamento o di un utilizzo non corretto. Salvare i dati importanti su un dispositivo esterno quale un'unità flash USB o computer (pagine 25 e 30). Leggere pagina 30 prima di utilizzare un'unità flash USB.
- Le modifiche alle scene e altri tipi di modifica vengono perse se non vengono salvate prima dello spegnimento. Allo stesso modo, le modifiche vengono perse quando lo strumento viene spento dalla funzione di spegnimento automatico (pagina 29). Salvare i dati che si desidera conservare nell'unità principale, o su un dispositivo esterno quale un computer o un'unità flash USB (pagine 25 e 30). Tuttavia, i dati memorizzati nell'unità principale potrebbero andare persi a causa di un malfunzionamento o di un utilizzo non corretto. Salvare i dati importanti su un dispositivo esterno quale un'unità flash USB o computer (pagine 25 e 30). Leggere pagina 30 prima di utilizzare un'unità flash USB.
- Per evitare la perdita di dati dovuta al danneggiamento dell'unità flash USB, si consiglia di creare una copia di backup dei dati importanti su un'unità flash USB di riserva o su un dispositivo esterno, ad esempio un computer.

Information

■ Informazioni sui copyright

- Fatta eccezione per l'uso personale, è severamente vietata la copia dei dati musicali commercialmente disponibili compresi, tra gli altri, i dati MIDI e/o i dati audio.
- Il prodotto comprende ed è fornito in bundle con contenuti di cui Yamaha detiene i diritti di copyright o in relazione ai quali Yamaha dispone di una licenza di utilizzo del copyright di terzi. In base a quanto stabilito dalle leggi sul copyright e da altre leggi applicabili, l'utente NON è autorizzato a distribuire supporti su cui sono stati salvati o registrati tali contenuti (identici o molto simili a quelli forniti con questo prodotto).
 - * I contenuti sopra descritti includono programmi, dati di stili di accompagnamento, dati MIDI, dati WAV, dati di registrazioni vocali, partiture, dati di partiture e così via.
 - * È possibile distribuire supporti su cui sono registrate le proprie performance o produzioni musicali realizzate utilizzando tali contenuti. In tal caso non è necessario richiedere alcuna autorizzazione a Yamaha Corporation.

■ Informazioni sul presente manuale

- Le illustrazioni e le schermate LCD riprodotte nel presente manuale hanno finalità puramente didattiche e possono variare rispetto a quanto effettivamente visualizzato nello strumento dell'utente.
- Windows è un marchio registrato di Microsoft® Corporation negli Stati Uniti e in altri paesi.
- MacOS, iPhone e iPad sono marchi di proprietà di Apple Inc., registrati negli Stati Uniti e in altri paesi.
- Le denominazioni sociali e i nomi dei prodotti riportati nel manuale sono marchi o marchi registrati delle rispettive società.
- I nomi di pulsanti, terminali e altri elementi dei pannelli frontale, posteriore e superiore di EAD10* sono racchiusi tra parentesi quadre [].

■ Versione più recente del firmware

Periodicamente, Yamaha potrebbe aggiornare il firmware del prodotto senza preavviso.

Si consiglia, pertanto, di controllare il sito Web Yamaha (indicato di seguito) per verificare se è presente una versione aggiornata del firmware per l'unità EAD10.

<http://download.yamaha.com/>

Le spiegazioni contenute nel presente Manuale d'istruzioni si riferiscono alla versione del firmware corrente alla data di stampa del Manuale stesso. Per informazioni dettagliate sulle funzioni aggiunte nelle versioni più recenti, fare riferimento al sito Web indicato in precedenza.

■ Informazioni sui pad

All'interno del presente Manuale di istruzioni, i pad esterni opzionali che si possono collegare all'unità EAD10 vengono indicati per nome di modello. Questi nomi sono aggiornati alla data di stampa del presente Manuale.

Per informazioni dettagliate sui nuovi modelli, fare riferimento al sito Web indicato di seguito.

<http://download.yamaha.com/>

* Yamaha Corporation si riserva il diritto di modificare questo URL in qualsiasi momento senza preavviso.

Il numero di modello e quello di serie, i requisiti di alimentazione e altre informazioni del prodotto si trovano sulla piastrina o vicino alla stessa. La piastrina del prodotto si trova nella parte inferiore dell'unità. Annotare il numero di serie nello spazio indicato di seguito e conservare il manuale come documento di comprovazione dell'acquisto; in tal modo, in caso di furto, l'identificazione sarà più semplice.

Numero del modello

Numero di serie

(bottom_it_01)

OBSERVERA!

Apparaten kopplas inte ur växelströmskällan (nätet) så länge som den är ansluten till vägguttaget, även om själva apparaten har stängts av.

ADVARSEL: Netspændingen til dette apparat er IKKE afbrudt, så længe netledningen sidder i en stikkontakt, som er tændt — også selvom der er slukket på apparatets afbryder.

VAROITUS: Laitteen toisiopiiriin kytketty käyttökytkin ei irroita koko laitetta verkosta.

(standby)

Informazioni per gli utenti sulla raccolta e lo smaltimento di vecchia attrezzatura



Questi simboli sui prodotti, sull'imballaggio e/o sui documenti che li accompagnano, indicano che i prodotti elettrici ed elettronici non devono essere mischiati con i rifiuti generici.

Per il trattamento, il recupero e il riciclaggio appropriato di vecchi prodotti, si prega di portarli ai punti di raccolta designati, in accordo con la legislazione locale.

Smaltendo correttamente questi prodotti si potranno recuperare risorse preziose, oltre a prevenire potenziali effetti negativi sulla salute e l'ambiente che potrebbero sorgere a causa del trattamento improprio dei rifiuti.

Per ulteriori informazioni sulla raccolta e il riciclaggio di vecchi prodotti, si prega di contattare l'amministrazione comunale locale, il servizio di smaltimento dei rifiuti o il punto vendita dove sono stati acquistati gli articoli.

Per utenti imprenditori dell'Unione europea:

Se si desidera scartare attrezzatura elettrica ed elettronica, si prega di contattare il proprio rivenditore o il proprio fornitore per ulteriori informazioni.

Informazioni sullo smaltimento negli altri Paesi al di fuori dell'Unione europea:

Questi simboli sono validi solamente nell'Unione Europea; se si desidera scartare questi articoli, si prega di contattare le autorità locali o il rivenditore e richiedere informazioni sulla corretta modalità di smaltimento.

(weee_eu_it_02)

Guida rapida

Regolazione del volume e bilanciamento del suono

(pagina 13)

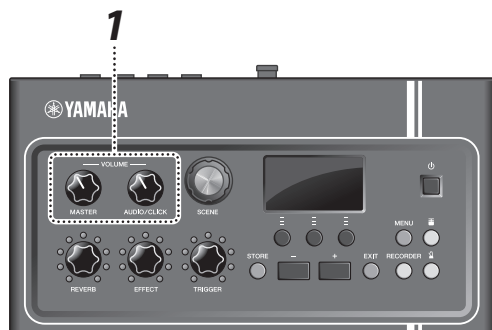

1. Ruotare il knob [MASTER VOLUME] o il knob [AUDIO/CLICK VOLUME].



MASTER

Volume generale



AUDIO/CLICK

Controllo del volume per AUX IN (ingresso ausiliario) e metronomo (clic) - suoni non appartenenti allo strumento

Colpire tutti i tamburi e i piatti del set di batteria per accertarsi che EAD10 riproduca il suono.

Come cambiare i suoni

(pagina 33)

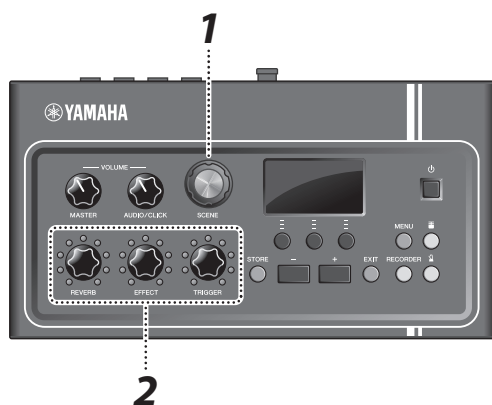

1. Ruotare il knob [SCENE] per selezionare i vari suoni (scene).
2. Regolare i livelli con i knob [REVERB], [EFFECT] e [TRIGGER].



REVERB

Consente di regolare la profondità del riverbero



EFFECT

Consente di regolare la profondità dell'effetto



TRIGGER

Consente di regolare il volume del suono del trigger (con l'impostazione di default, il suono del trigger viene aggiunto alla grancassa)

Esercizi con il metronomo (clic)

(pagina 39)

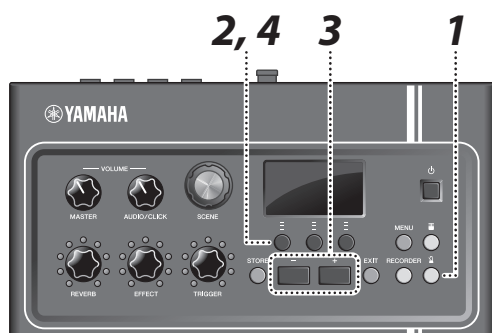

1. Premere il pulsante [] (Click).
2. Premere il pulsante sotto " " per avviare il metronomo.



3. Utilizzare i pulsanti [+] o [-] per regolare il tempo.
4. Premere il pulsante " " per arrestare il metronomo.



Esecuzione con una song preferita

(pagina 24)

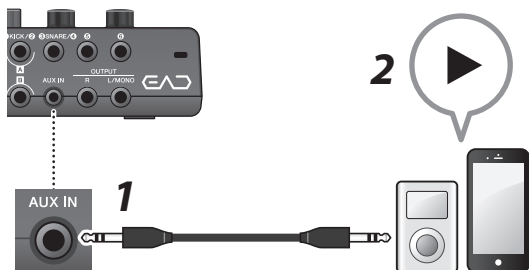

1. Collegare un lettore musicale portatile al jack [AUX IN].
2. Avviare la riproduzione della musica sul lettore portatile.
3. Suonare la batteria durante l'ascolto in cuffia.



Registrazione della performance

(pagina 41)

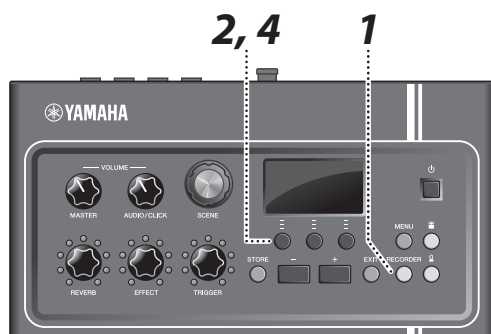

1. Premere il pulsante [RECORDER].
2. Premere il pulsante sotto "●" per iniziare la registrazione.

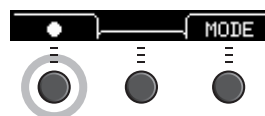

3. Suonare la batteria.
4. Premere il pulsante sotto "⊙" per interrompere la registrazione.

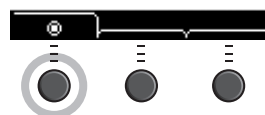
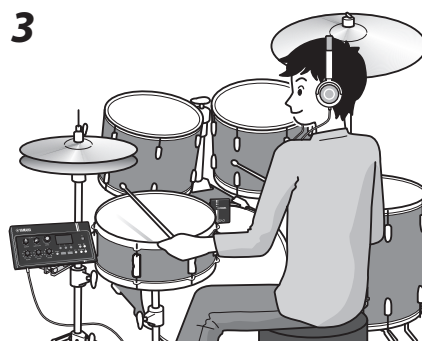

PRECAUZIONI	2
--------------------	----------

Guida rapida	6
---------------------	----------

Accessori in dotazione	9
-------------------------------	----------

Caratteristiche di EAD10	10
Modalità di riproduzione del suono da parte di EAD10	11

Informazioni sui manuali	12
Manuale stampato	12
Manuale digitale (PDF)	12

Funzioni e controlli del pannello	13
Unità principale	13
Unità dei sensori	15
Informazioni sui jack di ingresso trigger	16

Guida alla configurazione	17
Configurazione	17
Collegamento con altri dispositivi per un'esperienza d'uso più completa	24
Accensione o spegnimento	25
Configurazione dell'unità dei sensori	27
Modifica delle impostazioni globali	29
Utilizzo di un'unità flash USB	30

Guida di base	32
Performance con varie scene	32
Creazione di una scena personalizzata	35
Utilizzo del clic (metronomo)	39
Registrazione della performance	41

Guida dell'applicazione	48
Come migliorare il set di batteria con i componenti aggiuntivi venduti separatamente	48

Riferimenti	55
Elenco dei menu	55
Inconvenienti e possibili rimedi	58
Elenco dei messaggi	61
Specifiche tecniche	63
Indice	64

Benvenuti

Grazie per aver acquistato questo prodotto Yamaha.

Per sfruttare al meglio EAD10, leggere attentamente il presente Manuale di istruzioni.

Una volta letto il presente manuale, accertarsi di riporlo in un posto sicuro in modo che, se necessario, sia possibile consultarlo di nuovo.

Accessori in dotazione

Manuale di istruzioni (questa guida)

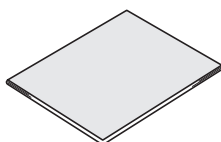

Galletti del supporto del modulo (x 2)

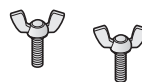

Adattatore CA

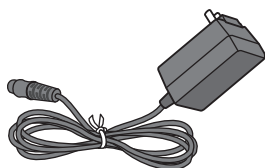

Cavi del connettore (1 coppia)



Supporto del modulo

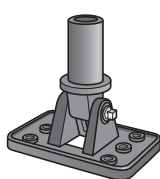

Fascette fermacavi (3)

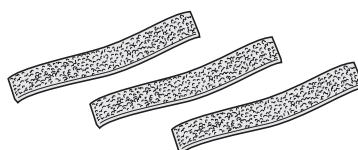

Cuscinetti adesivi (x 2)

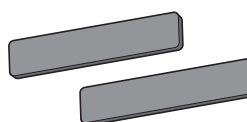

Caratteristiche di EAD10

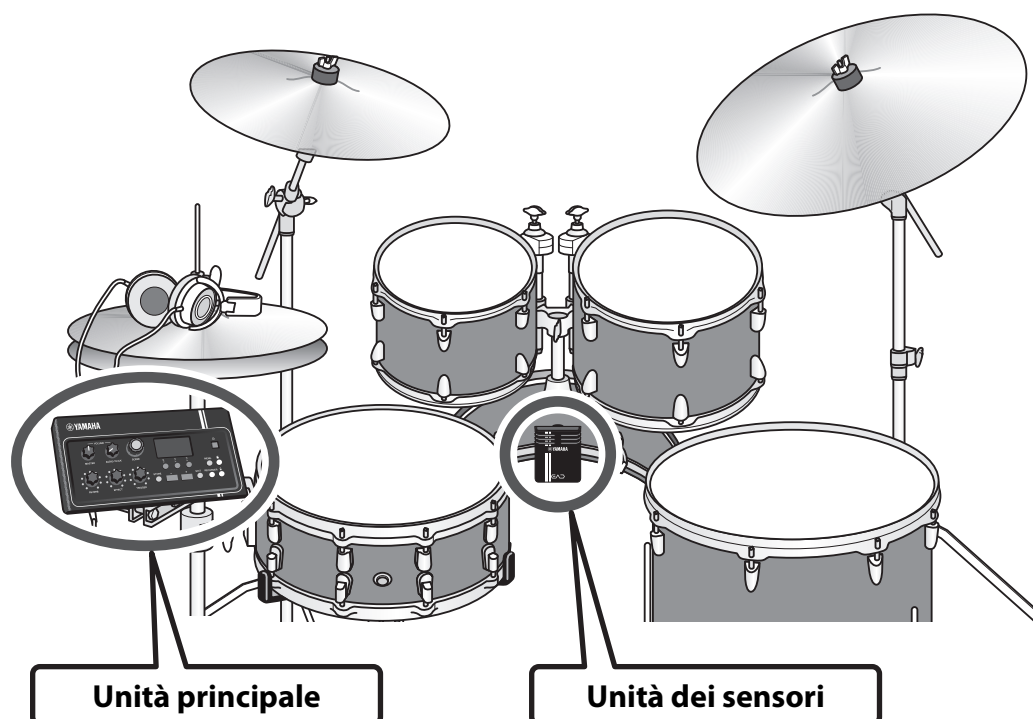

EAD10 permette di cambiare facilmente il suono della batteria acustica in qualsiasi altro tipo di suono. Collegare uno smartphone a EAD10 e suonare la batteria assieme alla propria musica preferita. La batteria può inoltre essere utilizzata per un'ampia gamma di applicazioni, ad esempio per esercitarsi, per registrare o per suonare dal vivo.

La configurazione semplificata permette di monitorare facilmente il suono della

- L'unità dei sensori montata sulla grancassa rende più semplice l'installazione
- Il microfono stereo configurato integrato XY fornisce monitoraggio di alta qualità dell'intero set di batteria con bilanciamento naturale e orientamento stereo
- Il livello del volume dei tamburi particolarmente potenti può essere monitorato mediante cuffie o cuffie auricolari

Trasforma il suono della batteria come più ti piace

- È possibile modificare le impostazioni degli effetti con un singolo knob nonché salvare e richiamare facilmente le impostazioni
- Il generatore di suoni PCM permette di modificare il suono della grancassa in modo semplice mediante un suono con trigger, anche durante una performance
- È possibile suonare un'ampia gamma di generi musicali, contemporanei o storici, utilizzando gli effetti oppure creare campioni o suoni con trigger interno personalizzati

Ideale per la registrazione o le situazioni live

- Registrazione e riproduzione possibili mediante audio o unità flash USB
- Le uscite di destra e sinistra consentono un facile collegamento a un sistema PA

■ Modalità di riproduzione del suono da parte di EAD10

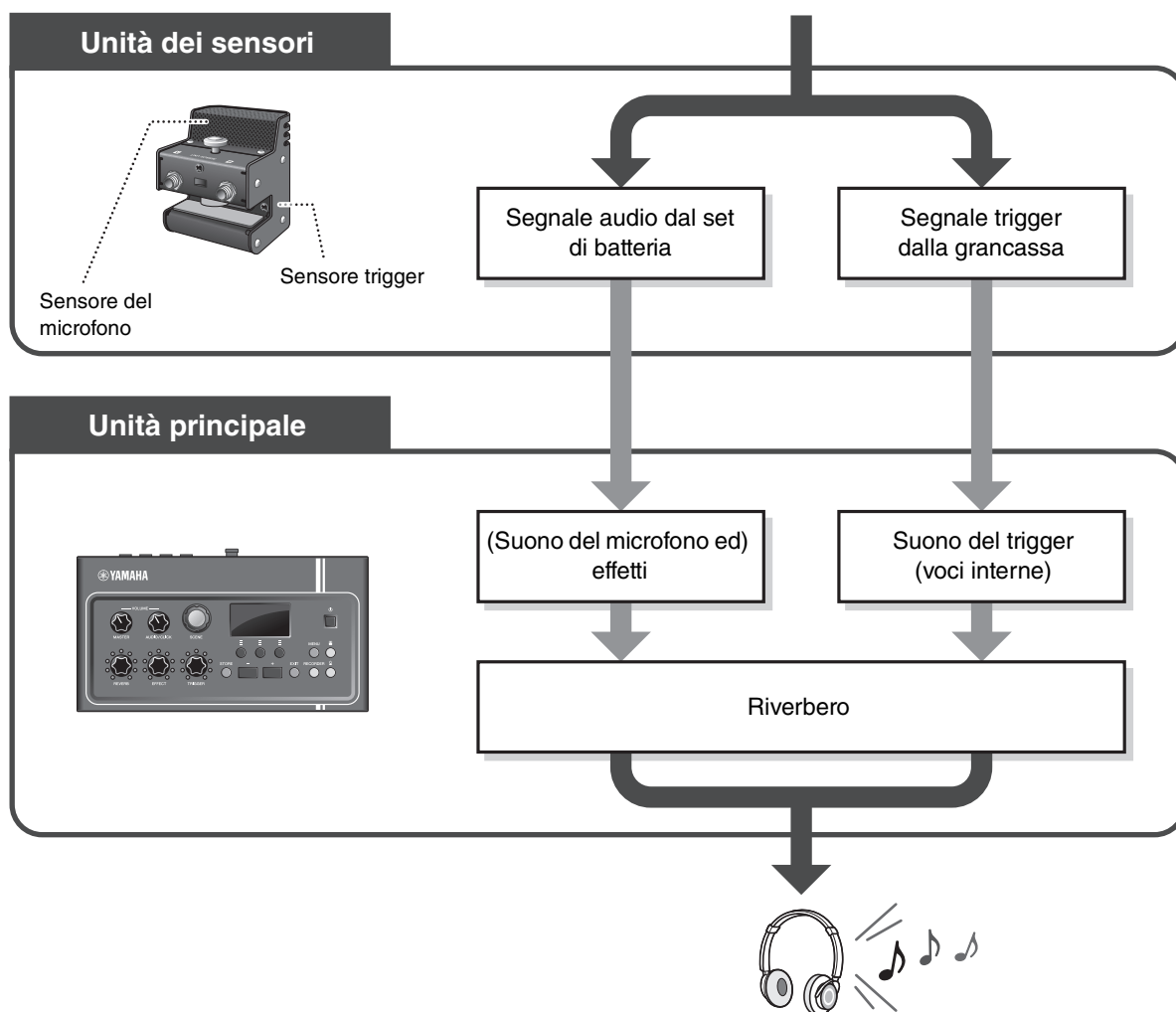

L'unità dei sensori invia due tipi di segnale all'unità principale: un segnale audio acquisito con il sensore del microfono e un segnale trigger acquisito dal sensore trigger. Il segnale audio può essere elaborato con gli effetti, mentre il sensore trigger può essere utilizzato per riprodurre i suoni di trigger a seconda di come si suona la batteria.

Per ulteriori informazioni su suoni di trigger, effetti e riverbero, vedere "Cos'è una scena?" (pagina 32).

Informazioni sui manuali

I seguenti manuali vengono forniti per l'utilizzo di EAD10. Questi manuali sono destinate per gli utenti di EAD10.

Manuale stampato

Manuale di istruzioni di  (questa guida)

Guida alla configurazione

Illustra come collegare e configurare EAD10 per la produzione del suono.

Guida di base

Descrive le operazioni essenziali per il funzionamento di EAD10.

Guida dell'applicazione

Descrive le impostazioni dei parametri e altri utilizzi più avanzati.

Riferimenti

Descrive le procedure di risoluzione dei problemi e contiene altri materiali di riferimento.

Manuale digitale (PDF)



Manuale di riferimento (Funzioni avanzate) (PDF)

Nel Manuale di riferimento viene fornita una descrizione di tutte le funzioni accessibili premendo il pulsante [MENU].



Elenco dati

Fornisce gli elenchi dei nomi degli effetti e delle scene in EAD10 e le informazioni relative a MIDI.



iPhone/iPad Connection Manual

Descrive come collegare smart device quali iPhone e iPad.

I manuali in formato digitale sopra elencati possono essere scaricati dalla pagina dei download del sito Web Yamaha. A tale scopo accedere alla pagina Web utilizzando il seguente URL, immettere "EAD10" nel campo relativo al nome del modello e fare clic su "Cerca".

Download Yamaha: <http://download.yamaha.com/>

Funzioni e controlli del pannello

Unità principale

Pannello superiore

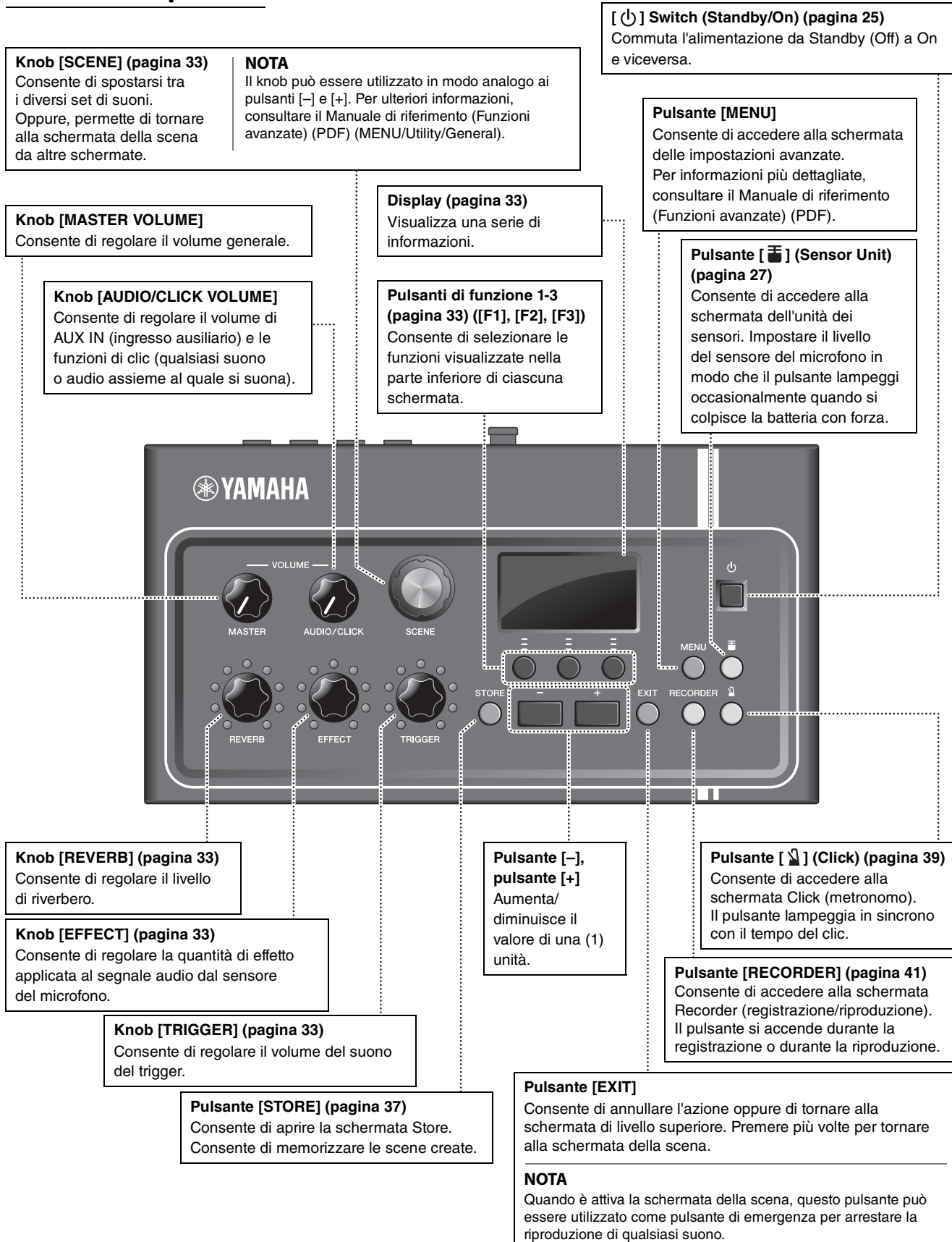

Pannello posteriore

Jack [FOOT SW] (pagina 48)
 Consente di collegare un foot pedal o un foot switch (venduto separatamente).

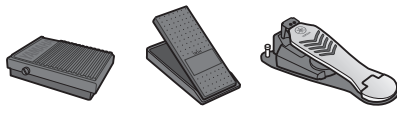

FC5 FC7 HH65
ecc.

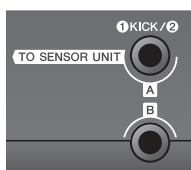

Jack TO SENSOR UNIT [A] (pagina 17)
 Collegare il jack [A] all'unità dei sensori mediante il cavo del connettore (incluso).

Jack TO SENSOR UNIT [B]
 Collegare al jack [B] sull'unità dei sensori.

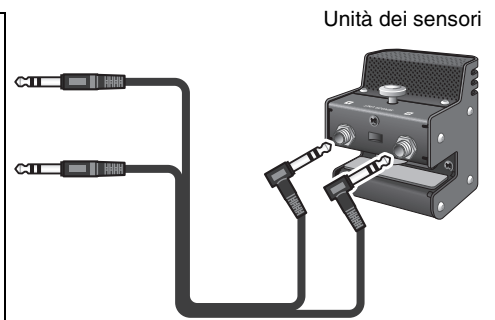

Per ulteriori informazioni sui jack da [1 KICK/2] a [6], vedere "Informazioni sui jack di ingresso trigger" (pagina 16).

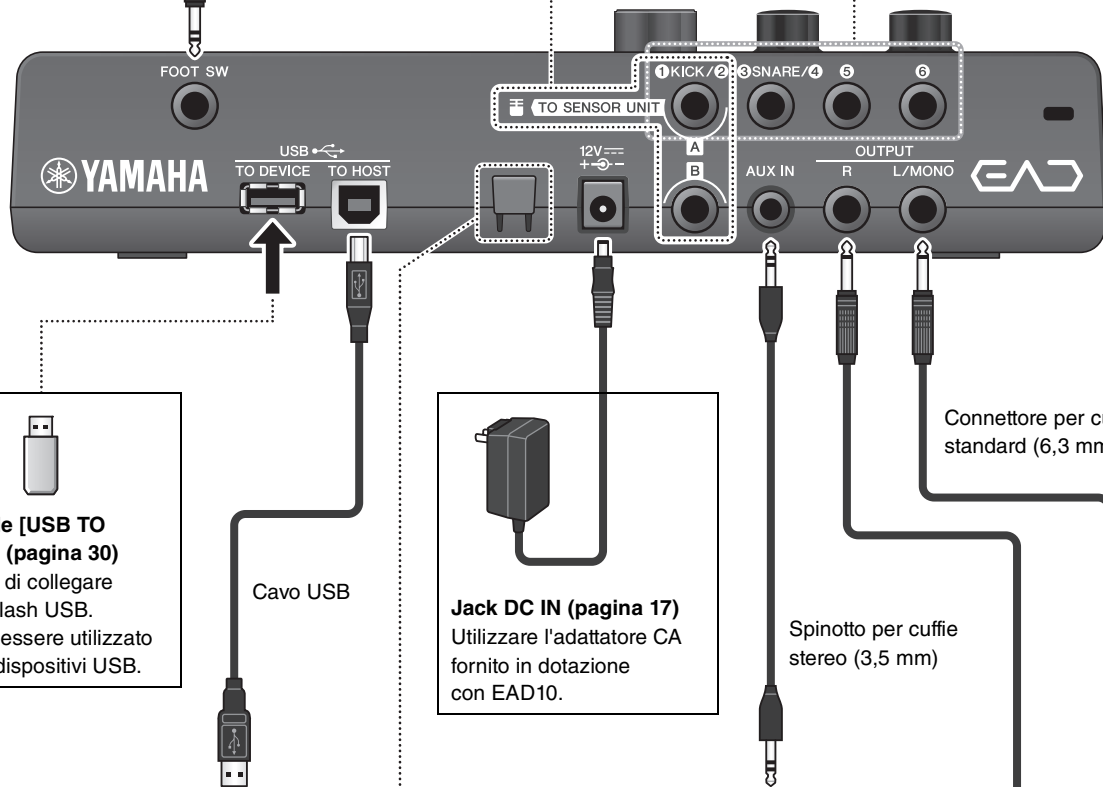

Terminale [USB TO DEVICE] (pagina 30)
 Permette di collegare un'unità flash USB. Non può essere utilizzato con altri dispositivi USB.

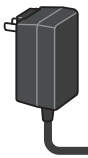

Jack DC IN (pagina 17)
 Utilizzare l'adattatore CA fornito in dotazione con EAD10.



Terminale [USB TO HOST] (pagina 25)
 Collegare un computer o uno smart device come un iPhone o iPad per inviare e ricevere segnali digitali (audio e MIDI). Sono necessarie parti aggiuntive per il collegamento di un iPhone o iPad. Per ulteriori informazioni, fare riferimento a "iPhone/iPad Connection Manual" (PDF).

Gancio del cavo (pagina 17)
 Per evitare che il cavo dell'adattatore CA si scolleghi accidentalmente durante l'uso dello strumento, avvolgerlo attorno al gancio.



Gancio del cavo

Cavo dell'adattatore CA



Jack [AUX IN] (ingresso ausiliario) (pagina 17)
 Collegare alla presa per cuffie su uno smartphone o su un lettore musicale portatile.



Jack OUTPUT [R]/[L/MONO] (pagina 17)
 Collegare alle casse amplificate o a un sistema PA simile. Questi jack sono di jack di uscita standard di tipo phone. Se è necessaria un'uscita mono, utilizzare solo il jack [L/MONO].

Pannello frontale

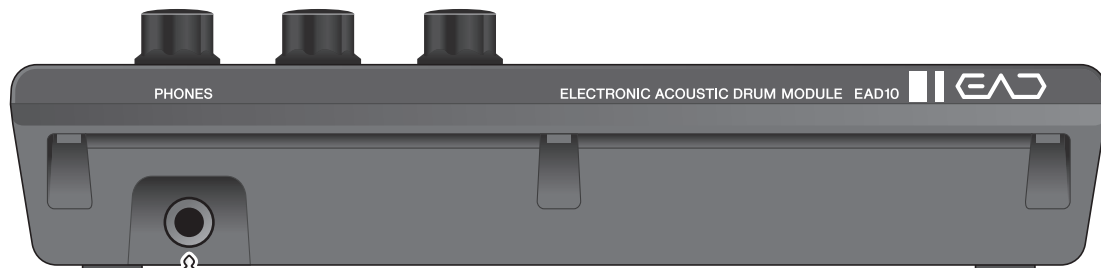

Connettore per cuffie stereo standard (6,3 mm)



Jack [PHONES]

Collegare le cuffie. Questo jack di uscita è un connettore per cuffie stereo standard (6,3 mm). Utilizzare un adattatore mini stereo da 3,5 mm per collegare le cuffie o le cuffie auricolari con uno spinotto per cuffie stereo (3,5 mm) al jack [PHONES].



ATTENZIONE

Non utilizzare le cuffie a volume elevato per un periodo prolungato. Questo comportamento potrebbe causare la perdita di udito.

Unità dei sensori

AVVISO

Non colpire l'unità dei sensori con le bacchette. Ciò potrebbe danneggiare il sensore del microfono provocando performance di qualità inferiore.

Sensore del microfono

Consente di acquisire il suono acustico dell'intero set di batteria e di convertirlo in un segnale audio.

Jack [A]

Collegare il jack TO SENSOR UNIT [A] sul pannello posteriore mediante il cavo del connettore (incluso). Consente di inviare il segnale del sensore trigger.

Jack [B]

Collegare il jack TO SENSOR UNIT [B] sul pannello posteriore mediante il cavo del connettore (incluso). Consente di inviare il segnale del sensore del microfono.

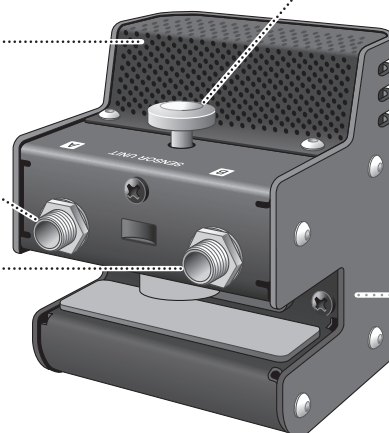

Vite del morsetto (pagina 17)

Permette di fissare l'unità dei sensori al cerchio della grancassa.

Sensore trigger

Permette di convertire in un segnale trigger le vibrazioni prodotte quando viene colpita la grancassa.

Informazioni sui jack di ingresso trigger

I segnali trigger vengono ricevuti mediante i jack di ingresso trigger. Vengono utilizzati per il collegamento degli accessori venduti separatamente a EAD10. È possibile collegare fino a sei pad o trigger di batteria.

I jack da [1] KICK/[2] a [6] sono posizionati sul pannello posteriore dell'unità principale.

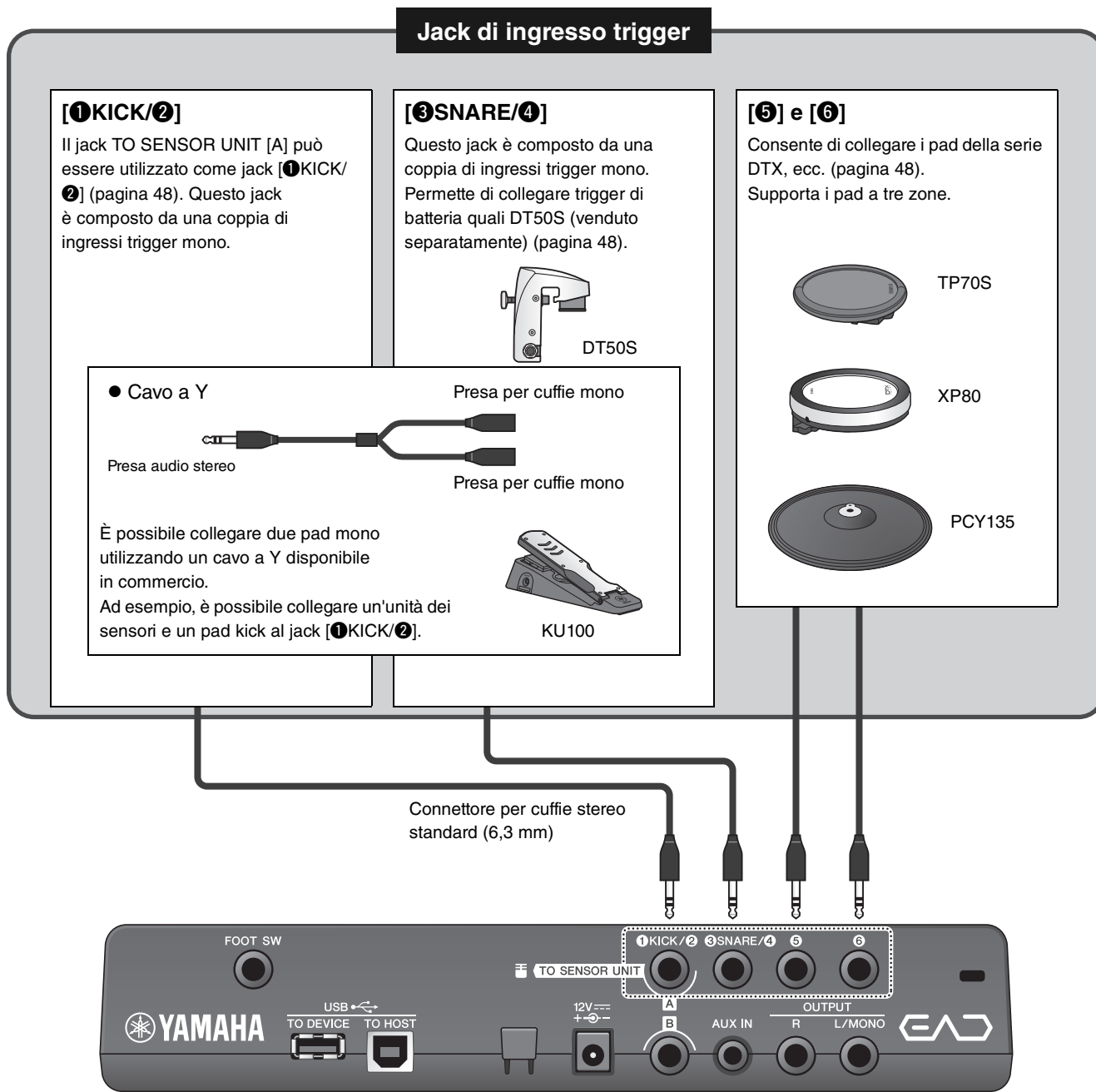

TO SENSOR UNIT [A] [B]

12V + -

AUX IN

OUTPUT R L/MONO

Visitare la pagina Web riportata di seguito per ulteriori informazioni sugli accessori venduti separatamente che possono essere collegati al jack di ingresso trigger.

Per ulteriori informazioni sul collegamento di accessori venduti separatamente, vedere "Come migliorare il set di batteria con i componenti aggiuntivi venduti separatamente" (pagina 48).

Download Yamaha: <http://download.yamaha.com/>

* Yamaha Corporation si riserva il diritto di modificare questo URL in qualsiasi momento senza preavviso.

Guida alla configurazione

Fornisce informazioni sulla configurazione e le impostazioni iniziali per suonare.



Configurazione

■ Posizionamento del set di batteria



La grancassa è il punto centrale del set di batteria, con il rullante, i tom e i piatti posizionati in modo ben bilanciato intorno ad essa. Gli strumenti posizionati a un'eccessiva distanza dall'unità dei sensori montata sulla grancassa potrebbero non suonare ad un volume sufficientemente alto. Quando strumenti quali il piatto ride sono posizionati troppo vicino sull'unità dei sensori, il suono risulterà troppo forte non bilanciato.

L'utilizzo del sensore con una doppia grancassa restituisce un suono non uniforme e non bilanciato; si consiglia pertanto di non adottare questa configurazione.

■ Collegamento dell'unità dei sensori

Fissare l'unità dei sensori nella parte superiore del cerchio sul lato di percussione della grancassa.

● Cerchio dritto standard

Cerchi in legno

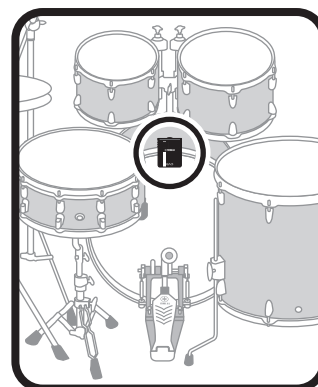
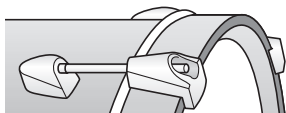

1. Far scorrere l'unità dei sensori sulla parte superiore del cerchio della grancassa, il più lontano possibile dal punto in cui questa viene colpita.
2. Sollevare l'unità dei sensori e dopo verificato che entrambe le superfici mostrate nella figura siano a contatto con il cerchio, iniziare a stringere la vite del morsetto.

Serrare saldamente la vite del morsetto, accertandosi che l'unità dei sensori sia ben salda.

Vista laterale

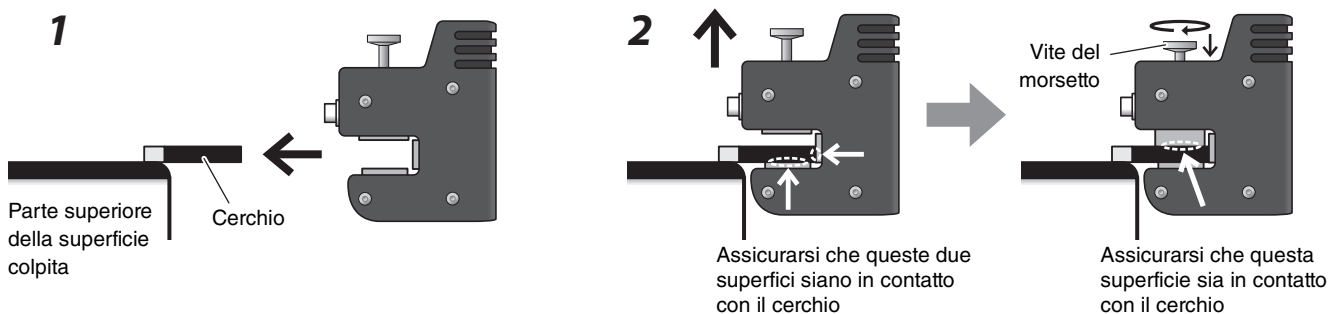

● Altri tipi di cerchio

Cerchi di metallo

Tipo di profilo irregolare

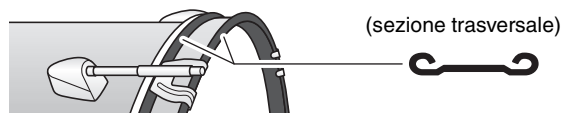

1. Fissare i cuscinetti adesivi in dotazione sulla parte superiore delle superfici del cerchio interno ed esterno.

AVVISO

Verificare che la superficie irregolare sia riempita con i cuscinetti adesivi per fornire un supporto sicuro per il sensore. L'unità dei sensori potrebbe cadere in caso di mancato utilizzo dei cuscinetti adesivi.

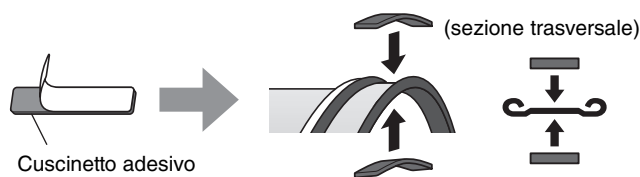

2. Fissare il sensore utilizzando la stessa procedura adottata per un cerchio di batteria standard.

■ Installazione dell'unità principale

Posizionare l'unità principale su un tavolo oppure collegarla a un supporto del charleston.

● Posizionamento su una superficie piana

Posizionare l'unità principale su un tavolo o su una superficie piana.



● Montaggio su un supporto del charleston

1. Utilizzare il supporto del modulo in dotazione assieme a un modulo di aggancio all'asta per piatti (CSAT924A) venduto separatamente per il montaggio sul supporto del charleston.

Serrare i galletti del supporto del modulo per fissare saldamente il supporto del modulo e dell'unità principale. Si consiglia di fissare l'unità principale in una posizione in cui non possa entrare in contatto con il ginocchio del batterista.

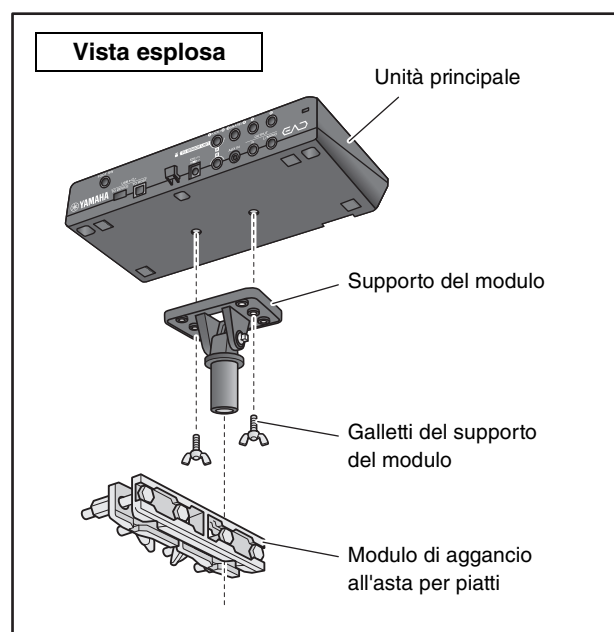
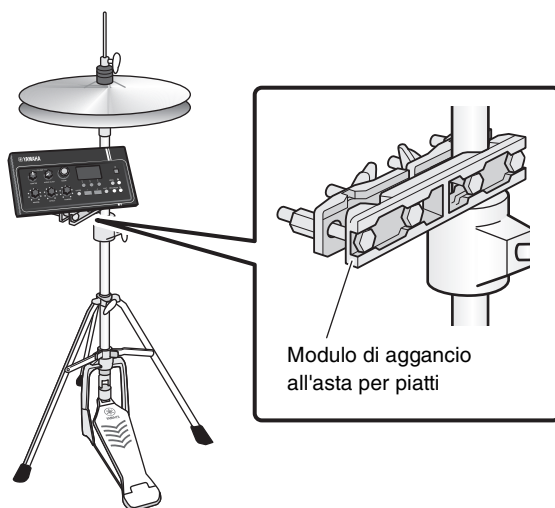

Informazioni sul supporto del modulo

Il supporto del modulo dispone di tre set di fori. Utilizzare il set di fori centrale per il montaggio in una posizione standard. Utilizzare il set di fori posteriore per posizionare più in avanti l'unità o il set anteriore per posizionarla più indietro.

NOTA

Il supporto del modulo ha un diametro di 22,2 mm (7/8").

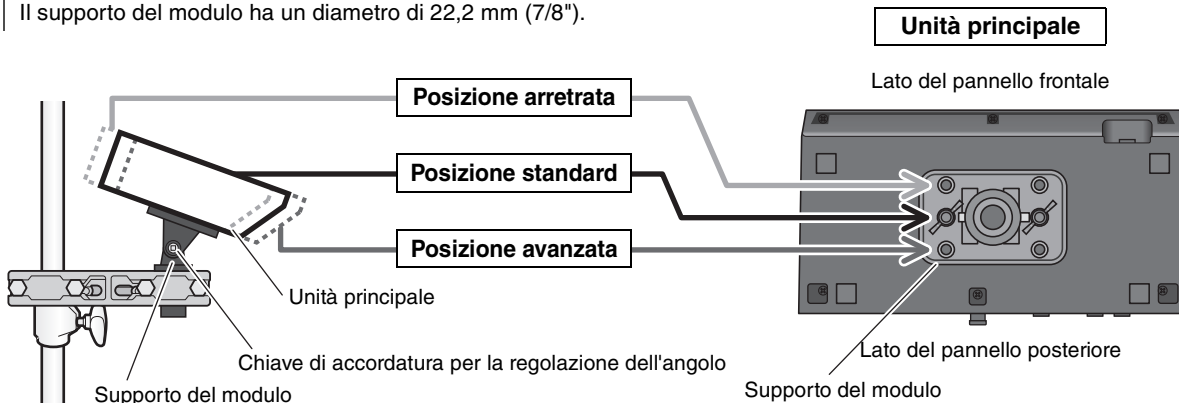

2. Si consiglia di posizionare l'unità principale in modo che si trovi all'interno dell'estremità esterna del piatto (vista dall'alto) per evitare di colpire l'unità principale.

Utilizzare un apposito chiavino (venduto separatamente) per la regolazione dell'angolo dell'unità principale.

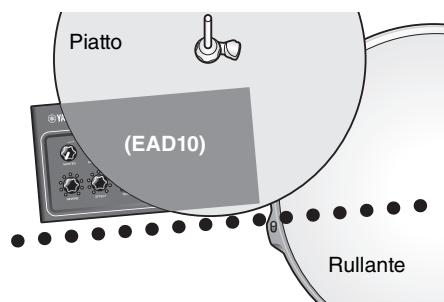

■ Collegamento dei cavi

Collegare i connettori dritti all'unità principale e la spina a L all'unità dei sensori.

Cavi del connettore inclusi

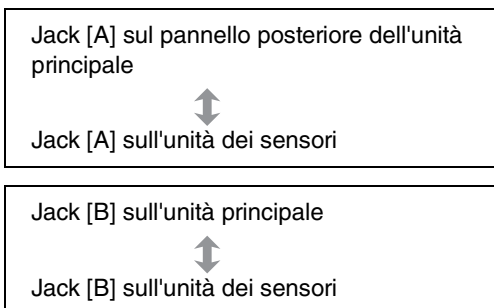

ATTENZIONE

Non collegare né scollegare cavi quando l'alimentazione phantom è attiva.

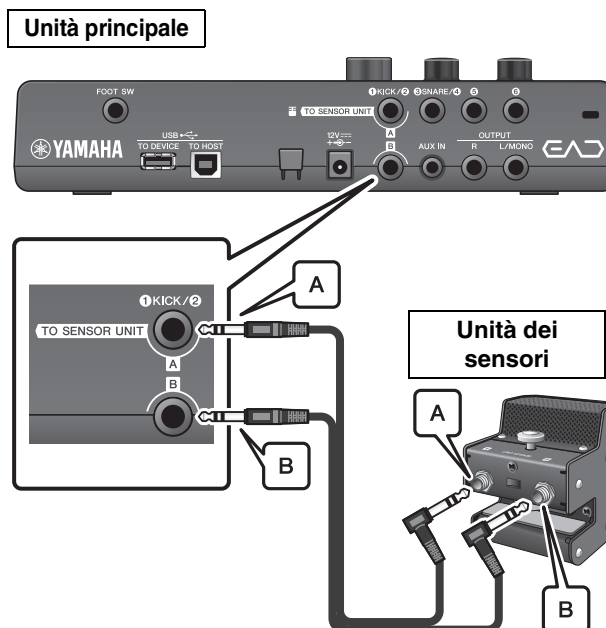

■ Adozione di misure per evitare il rumore

Per eliminare la causa del rumore, regolare prima le posizioni in modo che i tom non tocchino l'unità dei sensori o che i cavi del connettore non si spostino intorno all'unità dei sensori durante la performance.

● Controllo della posizione dell'unità dei sensori

Assicurarsi che l'unità dei sensori non tocchi i tom o altri strumenti.

Esempio di posizionamento non corretto

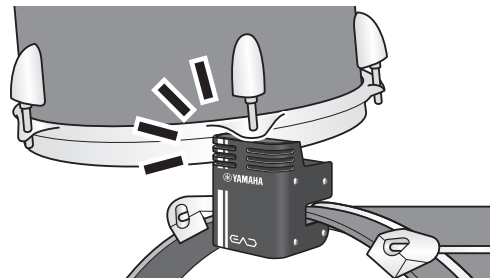

● Fissaggio dei cavi

Posizionare i connettori a L collegati all'unità dei sensori sui propri lati. Ciò fornisce una posizione più stabile del cavo.

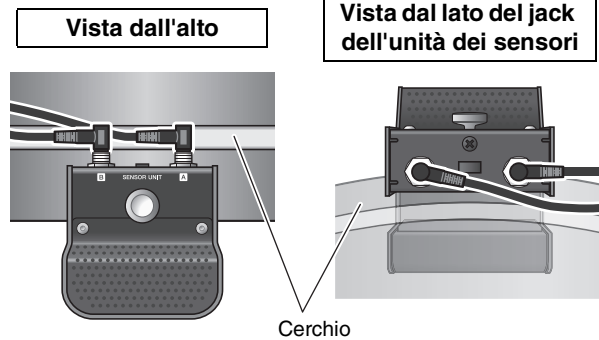

Utilizzare la fascetta fermacavi per fissare i cavi del connettore in prossimità dell'unità dei sensori.

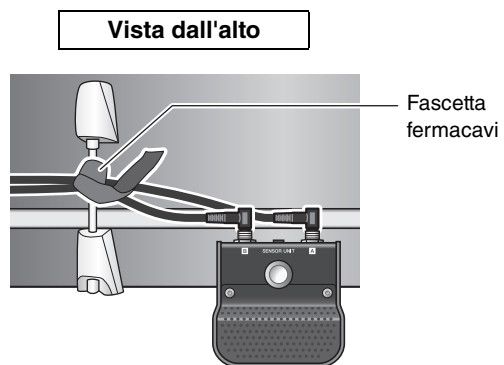

Quando si monta l'unità principale su un supporto del charleston, utilizzare la fascetta fermacavi per evitare che i cavi interferiscano con il foot pedal.

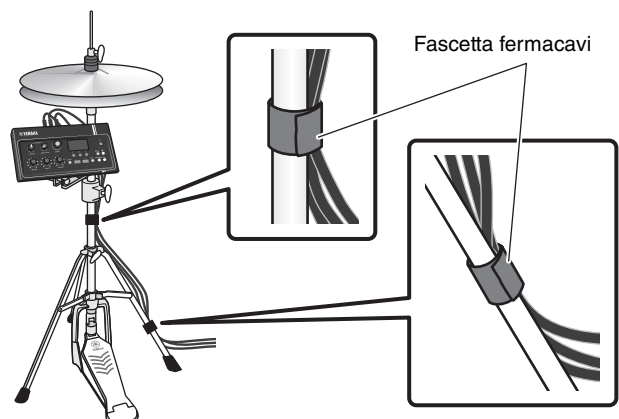

■ Collegamento dell'adattatore CA

⚠ AVVERTENZA

Utilizzare esclusivamente l'adattatore CA specificato (pagina 63). L'utilizzo di un adattatore CA diverso potrebbe causare malfunzionamenti, surriscaldamento, incendi e altri problemi. Prestare particolare attenzione a questa situazione perché potrebbe rendere nulla la garanzia.

⚠ ATTENZIONE

Posizionare l'unità principale in prossimità della presa CA. Se si notano anomalie durante il funzionamento, spegnere immediatamente lo strumento e scollegare l'adattatore CA.

1. Assicurarsi che l'alimentazione sia spenta (tutte le spie del pannello e la retroilluminazione dello schermo sono disattivate).



2. Solo per gli adattatori CA con spina rimovibile:
Accertarsi che la spina non sia scollegata.

⚠ AVVERTENZA

- Per gli adattatori CA con spina rimovibile, utilizzare soltanto l'adattatore CA con la spina collegata, evitando di rimuoverla. L'inserimento della sola spina nella presa elettrica può causare scosse elettriche o incendi.
- Se la spina rimovibile si stacca dall'adattatore CA, evitare di toccare le parti metalliche della spina e far scorrere l'adattatore CA nella spina finché non scatta in posizione. Inoltre, assicurarsi di rimuovere eventuali corpi estranei dalla spina. In caso contrario, potrebbero verificarsi scosse elettriche, cortocircuiti o guasti.



3. Collegamento dell'adattatore CA.

⚠ AVVERTENZA

Accertarsi di utilizzare l'adattatore CA specificato.

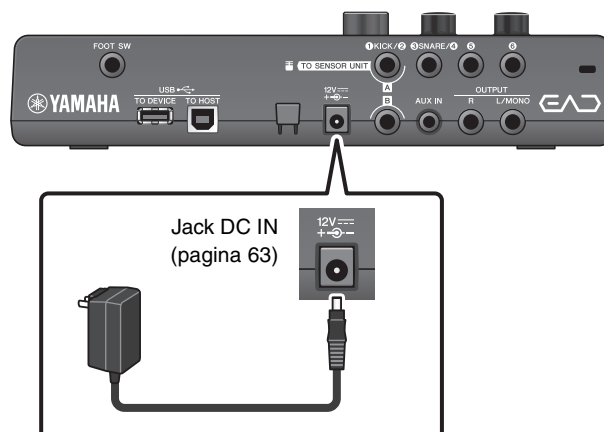

4. Fissare il cavo dell'adattatore CA all'apposito gancio in modo tale che rimanga in posizione.

⚠ **ATTENZIONE**

Una piegatura eccessiva potrebbe danneggiare il cavo dell'adattatore CA e causare il rischio di incendio. Accertarsi, pertanto, che il cavo di alimentazione non sia piegato ad angolo acuto quando lo si avvolge attorno al gancio.

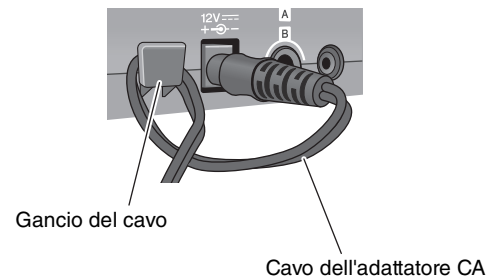

5. Inserire la spina dell'adattatore CA in una presa elettrica per uso domestico.

⚠ **ATTENZIONE**

Anche se lo switch [] (Standby/On) è in posizione di standby (spia di accensione spenta/display spento), una quantità minima di corrente continua ad alimentare lo strumento.

Se non si intende utilizzare EAD10 per un periodo di tempo prolungato, accertarsi di scollegare l'adattatore CA dalla presa a muro CA.

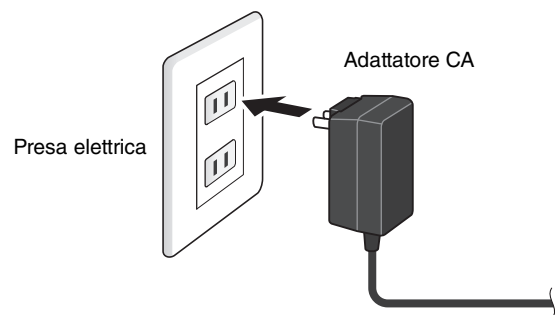

NOTA

Quando si scollega l'adattatore CA, spegnere lo strumento ed eseguire questa procedura in ordine inverso.

■ Collegamento delle cuffie

Collegare le cuffie al jack [PHONES].

⚠ **ATTENZIONE**

Non utilizzare le cuffie a volume elevato per un periodo prolungato. Questo comportamento potrebbe causare la perdita di udito.

NOTA

Tenere presente quanto segue se si utilizzano cuffie aperte o semiaperte.

- Il volume tende ad essere più alto dal momento che il suono della batteria penetra nelle cuffie mentre si suona.
- In fase di registrazione o di collegamento a un sistema PA, il suono del clic dalle cuffie può finire nella registrazione o nel sistema PA.

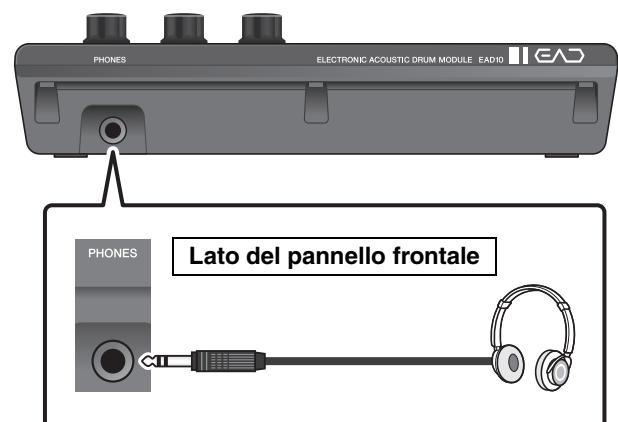

Collegamento con altri dispositivi per un'esperienza d'uso più completa

In questa sezione viene descritto come collegare un lettore musicale portatile e un sistema PA.

■ Collegamento di un lettore musicale portatile

È possibile suonare assieme al playback audio da un smartphone o da un lettore musicale portatile.

AVVISO

Prima di effettuare i collegamenti, accertarsi che i livelli di volume su tutti i dispositivi siano impostati al minimo.

Collegare lo smartphone o il lettore musicale portatile al jack [AUX IN].

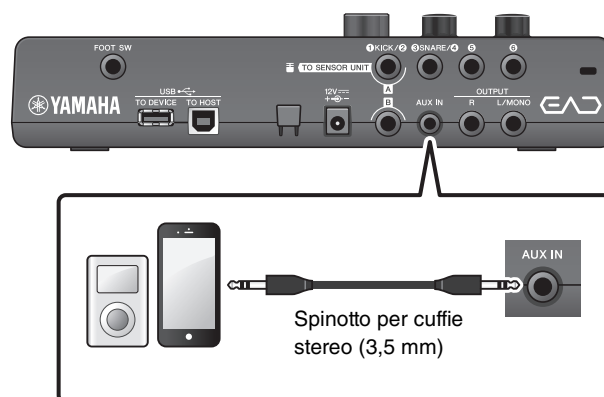

■ Collegamento a un sistema PA

Collegare i jack OUTPUT [R]/[L/MONO] al sistema PA.

⚠ ATTENZIONE

- Potrebbe verificarsi un feedback acustico (un forte fischio o uno stridio) a seconda della posizione del microfono e della prossimità e direzione degli altoparlanti.
- Tenere presente che le scene che utilizzano effetti high-gain quali la distorsione o la compressione sono più a rischio di feedback se gli altoparlanti sono troppo vicini o puntati verso il set di batteria.

AVVISO

- Ogni volta che si collegano altri dispositivi, assicurarsi che le prese dei cavi in uso corrispondano ai jack su ogni dispositivo.
- Accertarsi che i livelli di volume su tutti i dispositivi esterni siano impostati al minimo.
- Quando si utilizza l'unità principale con un dispositivo esterno per la trasmissione del suono, accendere prima l'unità principale e poi il dispositivo esterno. Invertire l'ordine per la procedura di spegnimento. Non seguire l'ordine corretto può danneggiare i dispositivi.

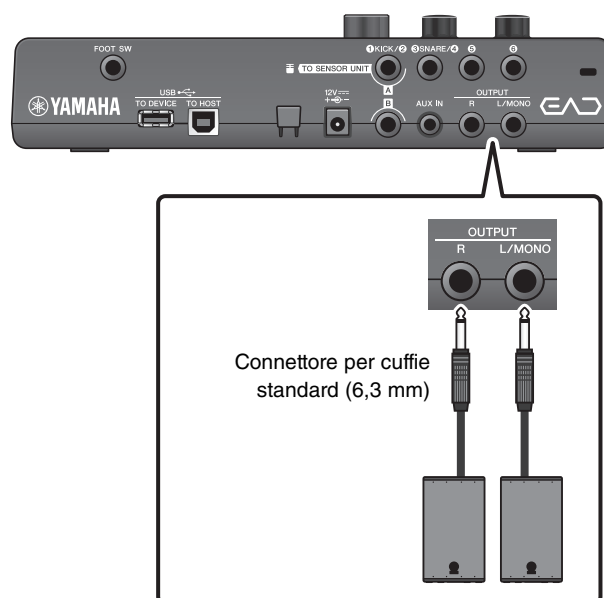

■ Collegamento di un computer

Se si dispone di un computer e di un software DAW, collegare l'unità principale al computer per registrare la performance e ascoltare la riproduzione dal computer. Per ulteriori informazioni, consultare il Manuale di riferimento (Funzioni avanzate) (PDF).

Precauzioni da adottare quando si utilizza la porta [USB TO HOST]

Quando si collega il computer al terminale [USB TO HOST], assicurarsi di osservare le precauzioni indicate di seguito. In caso contrario si potrebbe provocare un blocco del computer con conseguente danneggiamento o perdita dei dati.

Se il computer o lo strumento si blocca, riavviare il software applicativo o il sistema operativo del computer oppure spegnere e riaccendere EAD10.

AVVISO

- Utilizzare un cavo USB di tipo AB non più lungo di 3 metri. Non è previsto l'uso di cavi USB 3.0.
- Prima di collegare un computer al terminale [USB TO HOST], disattivare qualsiasi modalità di risparmio energetico del computer (quali sospensione, inattività e standby).
- Eseguire le operazioni riportate di seguito prima di accendere o spegnere lo strumento oppure prima di collegare o scollegare il cavo USB sul terminale [USB TO HOST].
 - Chiudere eventuali software applicativi aperti sul computer.
- Quando il computer è collegato a EAD10, è necessario attendere almeno sei secondi tra le seguenti operazioni: (1) spegnimento e successiva riaccensione di EAD10 o (2) collegamento e successivo scollegamento del cavo USB.

Accensione o spegnimento

■ Accensione

⚠ ATTENZIONE

Non ricollegare i cavi tra l'unità principale e l'unità dei sensori dopo avere acceso l'unità. In caso contrario, potrebbero verificarsi dei rumori.

1. Ruotare il knob [MASTER VOLUME] completamente in senso antiorario per abbassare al minimo il volume dell'unità principale.



2. Premere lo switch [⏻] (Standby/On).

Sul display LCD verrà visualizzata la schermata di avvio.



Può differire dalle effettive specifiche tecniche.

3. In caso di collegamento a un sistema PA: accendere gli altoparlanti esterni.

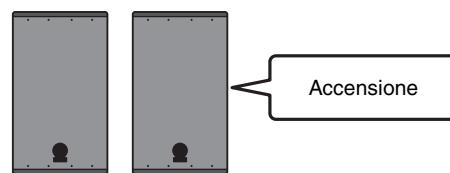

■ Spegnimento

AVVISO

- L'unità principale memorizza automaticamente le impostazioni in caso di spegnimento, quindi non scollegare l'adattatore CA finché lo schermo LCD non è completamente spento.
- I dati della scena non salvati verranno persi, quindi salvare (memorizzare) sempre i dati prima di spegnere l'unità.

1. In caso di collegamento a un sistema PA: spegnere gli altoparlanti esterni.

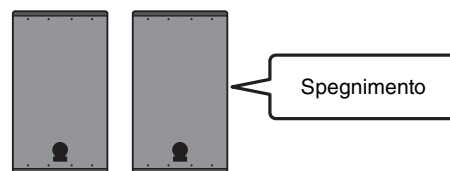

2. Ruotare il knob [MASTER VOLUME] completamente in senso antiorario per abbassare al minimo il volume.



3. Tenere premuto lo switch [⏻] (Standby/On).

EAD10 è in standby e il display e le spie sono spente.

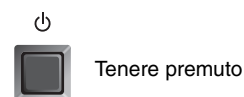



Tutte disattivate

Configurazione dell'unità dei sensori

■ Informazioni sulle impostazioni dell'unità dei sensori

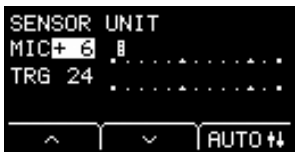
Regolare le impostazioni di gain e sensibilità per i sensori del microfono e trigger integrati nell'unità dei sensori. Quando è necessario regolare il gain, è anche possibile utilizzare la funzione di impostazione automatica.

Impostazione	Schermata	Condizione ottimale
MIC (gain del microfono)		Il livello deve occasionalmente raggiungere la parte destra e il pulsante [] (Sensor Unit) si illumina quando si colpiscono tutti i componenti del set di batteria.
TRG (gain del trigger)		Il livello deve raggiungere la parte destra quando la grancassa viene colpita con forza

■ Impostazione automatica del gain dei sensori

1. Premere il pulsante [] (Sensor Unit).

Viene visualizzata la schermata SENSOR UNIT.

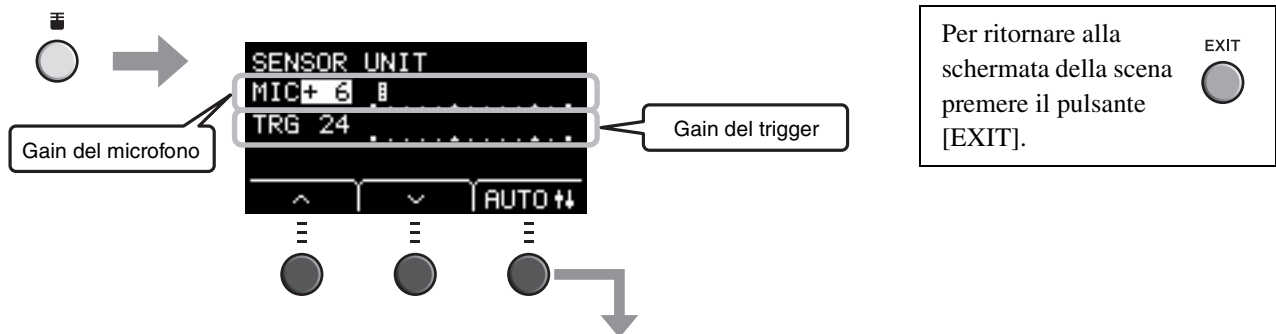

Configurazione automatica

2. Premere il pulsante sotto "AUTO" ([F3]).

3. Colpire ciascuno degli strumenti nel set batteria con ritmo a 8 beat.

L'impostazione è completa dopo aver suonato la batteria per circa 10 secondi.



L'impostazione è completata quando viene visualizzato il messaggio "AUTO".

Se si desidera arrestare l'impostazione automatica prima del completamento, premere "STOP".

NOTA

Il rilevamento potrebbe non andare a buon fine in alcuni casi, in particolare se è presente del rumore di fondo. Se il rilevamento non riesce, provare l'impostazione automatica più volte. Le regolazioni fini devono essere eseguite manualmente. Se l'impostazione automatica non riesce dopo diversi tentativi, passare alla regolazione manuale.

■ Regolazione manuale delle impostazioni delle unità dei sensori

1. Premere il pulsante [EXIT] (Sensor Unit).

Viene visualizzata la schermata SENSOR UNIT.

Per ritornare alla schermata della scena premere il pulsante [EXIT].

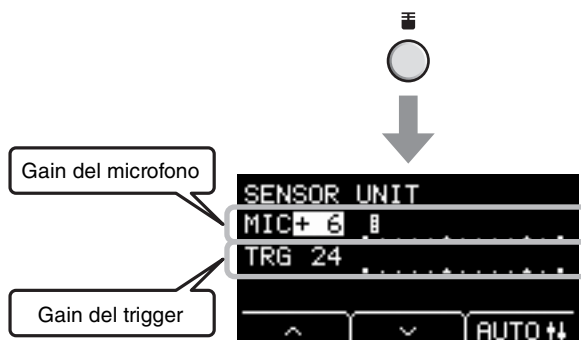

2. Utilizzare i pulsanti sotto " ^ " o " v " ([F1] o [F2]) per spostare il cursore.

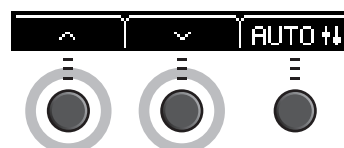

3. Utilizzare i pulsanti [+] o [-] per regolare il valore.



● Regolazione fine delle impostazioni

1. Con la schermata SENSOR UNIT visualizzata, premere il pulsante sotto " v " ([F2]).

Viene visualizzata la schermata SENSOR UNIT (regolazione fine).

TRG SENS (sensibilità trigger)	Sensibilità per i colpi leggeri	Più alto è il valore, più forte sarà il suono prodotto da un colpo leggero. NOTA • Se è impostato su un valore troppo basso, il suono del trigger potrebbe non essere riprodotto. • Se è impostato su un valore troppo alto, il rullante o i tom potrebbero attivare il suono del trigger della grancassa quando vengono colpiti.
[L]	Gain microfono sx	Regolare le impostazioni L e R nel caso in cui il bilanciamento del volume tra i microfoni destro e sinistro non sia corretto. NOTA
[R]	Gain microfono dx	Lo stesso valore viene visualizzato nell'impostazione [L] nella schermata SENSOR UNIT (regolazione fine) e nell'impostazione "MIC" nella schermata SENSOR UNIT.

Schermata SENSOR UNIT

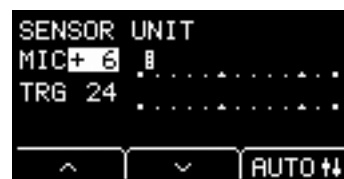

Schermata SENSOR UNIT (regolazione fine)

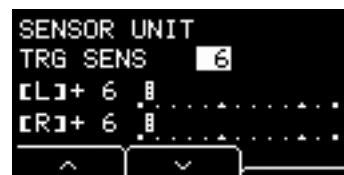

2. Utilizzare i pulsanti sotto " ^ " o " v " ([F1] o [F2]) per spostare il cursore.

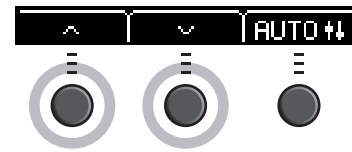

3. Utilizzare i pulsanti [+] o [-] per regolare il valore.



Modifica delle impostazioni globali

■ Spegnimento automatico

La funzione di spegnimento automatico consente di spegnere automaticamente l'unità principale se non viene utilizzata per un determinato periodo di tempo. L'impostazione predefinita di fabbrica è di 30 minuti.

AVVISO

- I dati non salvate vengono persi quando l'unità principale viene spenta con la funzione di spegnimento automatico. Memorizzare sempre i dati prima dello spegnimento.
- In determinate modalità d'uso, la funzione di spegnimento automatico potrebbe non spegnere l'unità principale una volta trascorso il tempo impostato. Si consiglia pertanto di spegnere sempre l'unità principale manualmente al termine dell'utilizzo.
- Se si prevede di non utilizzare l'unità principale per diverso tempo mentre è collegata ad apparecchiature audio esterne o a un sistema PA, si consiglia di abbassare completamente il volume delle apparecchiature esterne. In alternativa, è possibile disattivare la funzione di spegnimento automatico per assicurarsi che l'unità principale rimanga accesa.

NOTA

Per impostare la funzione di spegnimento automatico su un tempo diverso da 30 minuti, accedere all'impostazione mediante il pulsante [MENU]. (MENU/Utility/General)

● Annullamento rapido dello spegnimento automatico

Tenendo premuto il pulsante [STORE], premere il pulsante [⏻] (Standby/On) per annullare lo spegnimento automatico. La funzione rimane disattivata finché non si imposta un nuovo tempo per lo spegnimento automatico.

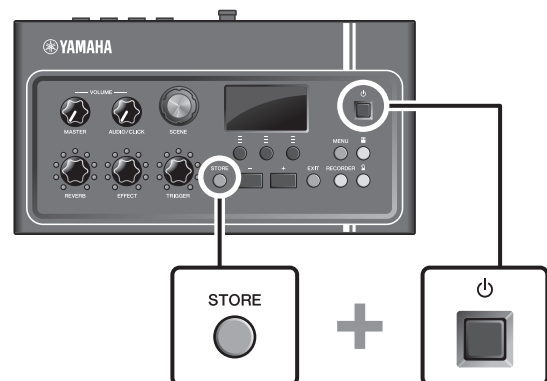

■ Ripristino dell'unità principale alle impostazioni di fabbrica predefinite (Factory Reset)

Utilizzare la funzione di ripristino alle impostazioni di fabbrica (Factory Reset) per ripristinare le impostazioni di fabbrica dell'unità principale, anche se sono state sovrascritte accidentalmente.

AVVISO

Il ripristino alle impostazioni di fabbrica sovrascrive tutte le impostazioni effettuate con quelle predefinite di fabbrica. Salvare eventuali dati importanti definiti dall'utente in un'unità flash USB prima di eseguire un ripristino alle impostazioni di fabbrica. Per ulteriori informazioni, consultare il Manuale di riferimento (Funzioni avanzate) (PDF). (MENU/File)

● Esecuzione di un ripristino alle impostazioni di fabbrica

Tenendo premuti i pulsanti [-] e [+], premere il pulsante [⏻] (Standby/On) per eseguire il ripristino alle impostazioni di fabbrica.

NOTA

È inoltre possibile accedere al ripristino alle impostazioni di fabbrica mediante il pulsante [MENU].

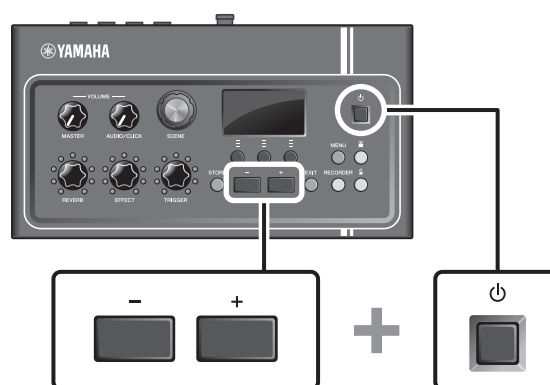

Utilizzo di un'unità flash USB

Collegare un'unità flash USB al terminale [USB TO DEVICE] sul pannello posteriore dell'unità principale e registrare la performance direttamente nell'unità flash USB. È anche possibile salvare le impostazioni dell'unità principale e caricare le impostazioni da un'unità flash USB.

■ Collegamento di un'unità flash USB all'unità principale

Precauzioni per l'utilizzo del terminale [USB TO DEVICE]

Quando si collega un dispositivo USB al terminale, accertarsi di seguire le importanti precauzioni di seguito.

NOTA

Per ulteriori informazioni sulla gestione delle unità flash USB, fare riferimento al relativo manuale di istruzioni.

● Dispositivi USB compatibili

Solo unità flash USB

Visitare l'URL indicato di seguito per un elenco delle unità flash USB compatibili.

<http://download.yamaha.com/>

NOTA

- Non è possibile utilizzare altri dispositivi USB, ad esempio un hub USB, la tastiera o il mouse di un computer.
- Non è possibile utilizzare un cavo USB per collegare un dispositivo USB al terminale [USB TO DEVICE].

AVVISO

La potenza nominale del terminale [USB TO DEVICE] è un valore massimo di 5 V/500 mA. Non collegare dispositivi USB con un valore nominale superiore, in quanto potrebbero verificarsi danni allo strumento.

● Collegamento di un'unità flash USB

Quando si collega un dispositivo USB al terminale [USB TO DEVICE], assicurarsi che il connettore di EAD10 sia appropriato e venga inserito nella direzione corretta. EAD10 è conforme alla specifica USB 1.1. Non è possibile utilizzare unità flash USB 2.0 e 3.0. Tuttavia, la velocità di trasferimento è equivalente alla specifica USB 1.1.

AVVISO

- Evitare di collegare o scollegare il dispositivo USB durante la riproduzione o la registrazione e le procedure di gestione dei file (come quelle di salvataggio, copia, eliminazione e formattazione) o quando si accede al dispositivo USB. La mancata osservanza di tale precauzione potrebbe comportare una sospensione del funzionamento dello strumento o il danneggiamento del dispositivo USB e dei dati.
- Quando si collega e scollega il dispositivo USB (e viceversa), attendere alcuni secondi tra le due operazioni.

● Formattazione dell'unità flash USB

Alcune unità flash USB devono essere formattate con questo strumento prima di poter essere utilizzate. Per informazioni su come formattare l'unità flash USB, consultare il Manuale di riferimento (Funzioni avanzate) (PDF). (MENU/File/Format)

AVVISO

L'operazione di formattazione cancella eventuali dati preesistenti. Accertarsi che l'unità flash USB da formattare non contenga dati importanti.

● Protezione dei dati (protezione da scrittura)

Per evitare la cancellazione accidentale di dati importanti, proteggere da scrittura l'unità flash USB. Quando si salvano i dati su un'unità flash USB, assicurarsi di disattivare prima la protezione da scrittura.

Performance con varie scene

■ Cos'è una scena?

Una scena è costituita da un gruppo di impostazioni assegnate per riverbero, effetti e suoni di trigger. L'unità principale include scene preset che è possibile selezionare per modificare il suono generale.

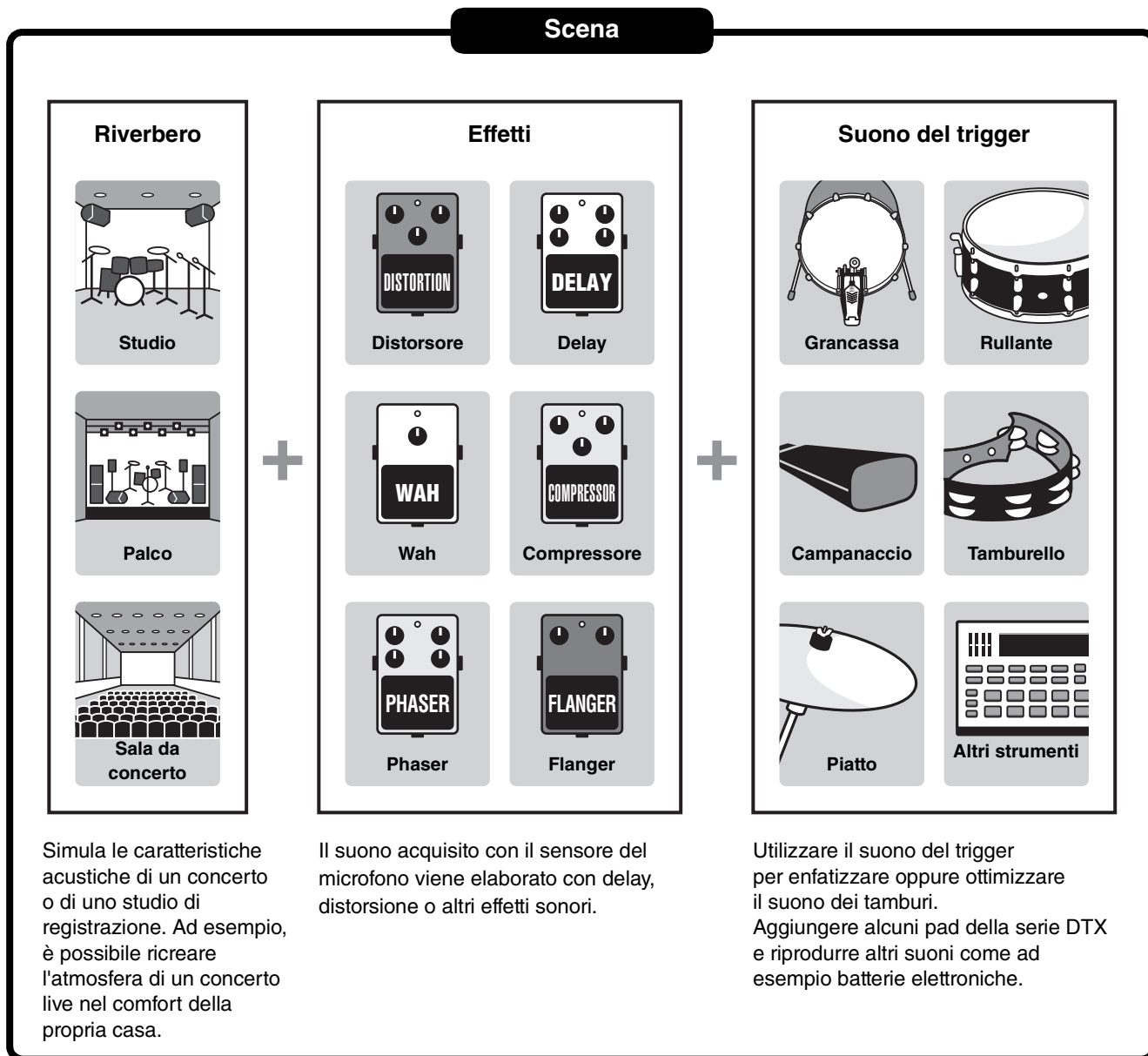

Inoltre, è possibile salvare le impostazioni della scena come scene utente e richiamarle ruotando il knob [SCENE]. (pagina 35)

Per uso dal vivo, è possibile ordinare e salvare le scene in qualsiasi ordine per poi richiamarle ruotando il knob [SCENE] o colpendo un pad. Per ulteriori informazioni, consultare il Manuale di riferimento (Funzioni avanzate) (PDF). (MENU/Job/Scene, MENU/Utility/PadFunction)

■ Operazioni di base sulle scene

Seleziona il tipo di scena.
Torna alla schermata della scena da altre schermate.

NOTA

Quando sono attive le schermate di seguito, è possibile utilizzare il knob come pulsanti [-] e [+] senza tornare alla schermata della scena.

- Schermate quali la schermata di memorizzazione, dove è utilizzato per la selezione di un numero di scena
- Schermata per l'immissione di un nome

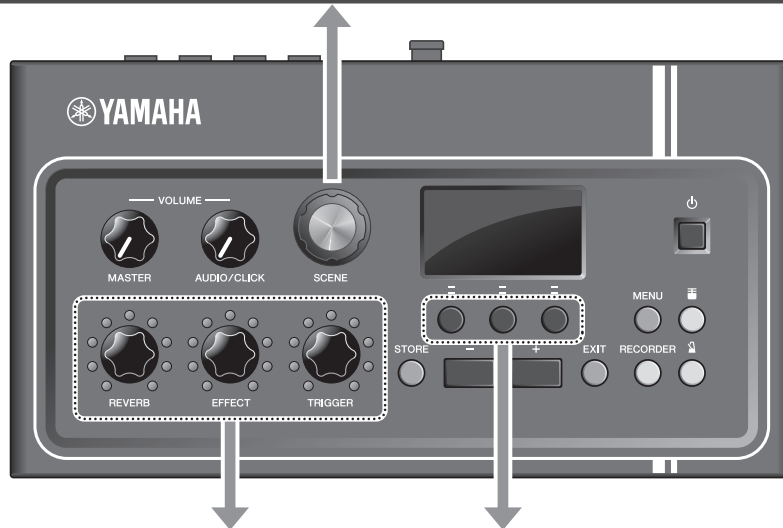

Regola il volume di riverbero, effetto o suono del trigger

Modifica il tipo di riverbero, effetto o suono del trigger

■ Come leggere la schermata della scena

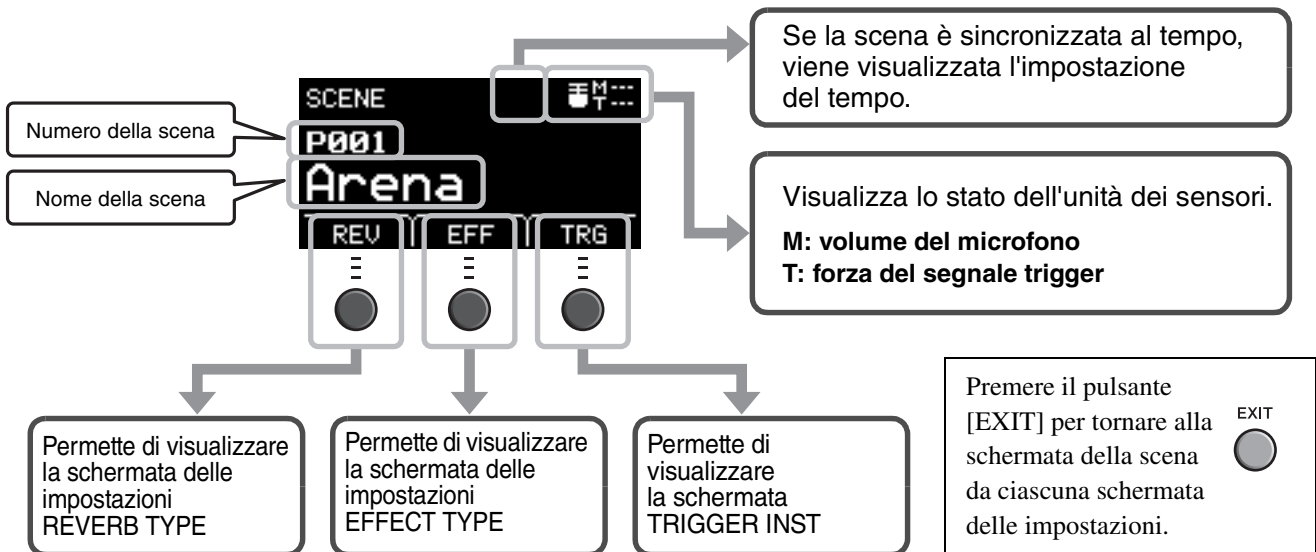

AVVISO

Informazioni sul simbolo "E":

Il simbolo **E** appare nella parte superiore sinistra della schermata a indicare una modifica delle impostazioni della scena. In questo modo l'utente è consapevole che le impostazioni della scena sono state modificate ma non ancora salvate (memorizzate). Il simbolo scompare quando le impostazioni vengono memorizzate (pagina 37). Quando si seleziona un'altra scena senza prima memorizzare le impostazioni, le modifiche andranno perse.

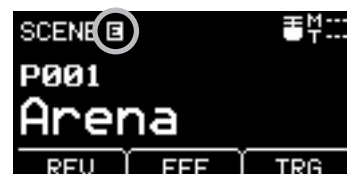

■ Selezione di una scena

1. Ruotare il knob [SCENE].

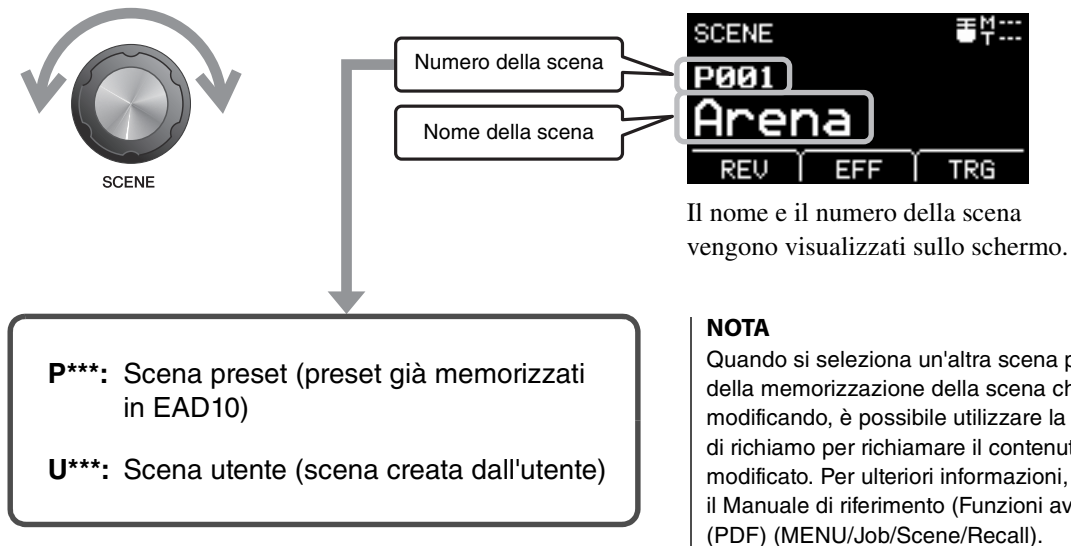

■ Regolazione delle scene

● Regolazione dei livelli di effetto e del riverbero e del volume del suono del trigger

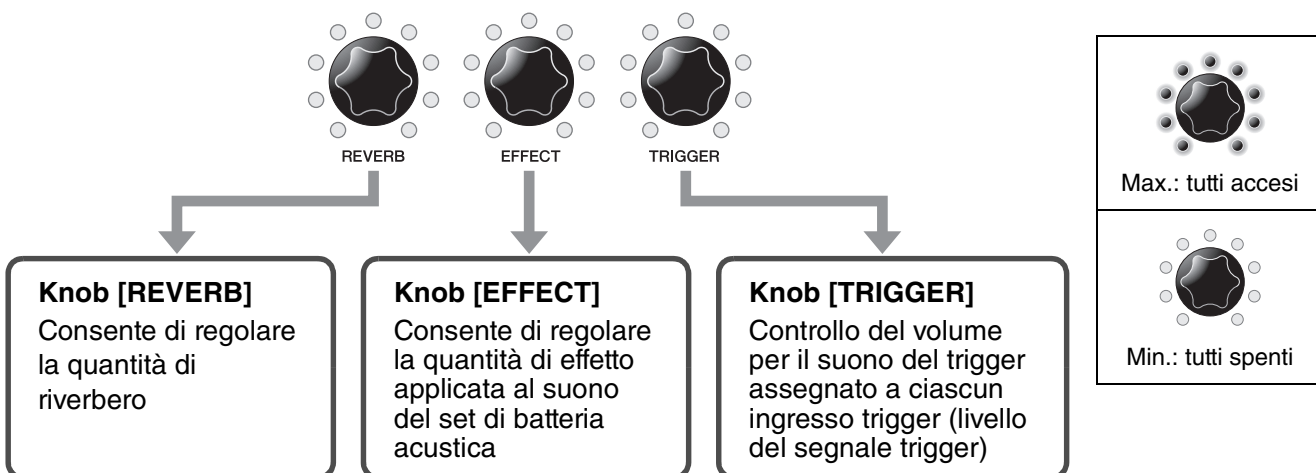

Dopo aver modificato una scena, le modifiche andranno perse se si seleziona un'altra scena prima di salvare (memorizzare) le modifiche.

Creazione di una scena personalizzata

È possibile personalizzare scene preset per creare una propria scena.



NOTA

Per verificare il suono del trigger, ruotare il knob [TRIGGER] in senso orario per aumentare il volume.

Modifica del tipo di riverbero

1. Premere il pulsante sotto "REV" ([F1]).

Viene visualizzata la schermata REVERB TYPE.



2. Utilizzare i pulsanti [-] o [+] per selezionare il tipo di riverbero da utilizzare.



Modifica del tipo di effetto

1. Premere il pulsante sotto "EFF" ([F2]).

Viene visualizzata la schermata EFFECT TYPE.



2. Utilizzare i pulsanti [-] o [+] per selezionare il tipo di effetto da utilizzare.



Utilizzare i pulsanti "⏮" ([F1]) e "⏭" ([F2]) per modificare il tempo per gli effetti sincronizzati con il tempo.



Modifica del suono del trigger

● Modifica del suono del trigger sulla grancassa (impostazione di fabbrica)

1. Premere il pulsante sotto "TRG" ([F3]).

Viene visualizzata la schermata TRIGGER INST.



Nome del suono del trigger

Numero del suono del trigger

2. Utilizzare i pulsanti [-] o [+] per selezionare il numero del suono del trigger si desidera utilizzare.



Informazioni su "BYPASS"

In ciascuna schermata, quando si seleziona "BYPASS" ([F3]) le corrispondenti spie del knob lampeggiano in modo attenuato e l'effetto non viene applicato. Ad ogni pressione del pulsante [F3], l'impostazione di bypass viene attivata o disattivata. Quando si seleziona "BYPASS" mentre il knob è ruotato completamente nella posizione minima, le due spie sotto il knob lampeggiano in modo attenuato.



■ Impostazioni avanzate del suono del trigger

Quando si fissa un trigger di batteria sul rullante, oppure si aggiunge un pad della serie DTX, è necessario assegnare un suono del trigger a ogni dispositivo per riprodurre i suoni del trigger. Questa sezione illustra come modificare le categorie dello strumento per assegnare suoni di trigger diversi, come ascoltare i suoni di trigger e come disattivare il suono del trigger modificando l'impostazione "BYPASS".

- 1. Premere il pulsante sotto "TRG" ([F3]).**

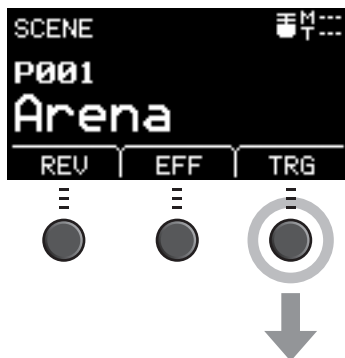

Selezione del pad

Colpire il pad aggiuntivo venduto separatamente per selezionare il pad il cui suono si desidera modificare.

Assicurarsi che il nome del pad nell'angolo superiore destro della schermata venga modificato.

Viene visualizzata la schermata TRIGGER INST.



Selezione della categoria dello strumento

- 2. Premere il pulsante sotto " ^ " ([F1]) per spostare il cursore su "Category" (nome della categoria dello strumento).**

- 3. Utilizzare i pulsanti [-] o [+] per selezionare la categoria dello strumento da utilizzare.**



Quindi, spostare il cursore sul numero del suono del trigger seguendo la stessa procedura descritta al punto 2 e selezionare un suono del trigger adottando la procedura descritta al punto 3.

Ascolto dei suoni

- 2. Premere il pulsante sotto " 🔊 " ([F2]).**
È possibile ascoltare il suono del trigger.

Se si desidera apportare modifiche più precise alle impostazioni, premere il pulsante [MENU] per effettuare impostazioni dettagliate. Per ulteriori informazioni, consultare il Manuale di riferimento (Funzioni avanzate) (PDF). (MENU/Scene Edit/Inst oppure MENU/Scene Edit/Voice)

■ Utilizzo dei suoni importati (.wav)

È possibile importare file audio (.wav) in EAD10 e utilizzarli come suoni di trigger.

Per ulteriori informazioni sull'importazione di file audio e impostazioni, consultare il Manuale di riferimento (Funzioni avanzate) (PDF). (MENU/Job/Wave)

Per ulteriori informazioni sull'impiego di un'unità flash USB, vedere "Utilizzo di un'unità flash USB" (pagina 30).

■ Salvataggio di una scena con un nuovo nome

1. Premere il pulsante [STORE].

Viene visualizzata la schermata STORE.



2. Premere il pulsante sotto "NAME" ([F2]) per visualizzare la schermata NAME.



3. Utilizzare i pulsanti sotto "<" o ">" ([F1] o [F3]) per selezionare la posizione del carattere, quindi utilizzare i pulsanti [-] o [+] per selezionare una lettera.

È possibile assegnare alla scena un nome composto da un massimo di 10 caratteri.

NOTA

È anche possibile utilizzare il knob [SCENE] per selezionare i caratteri.

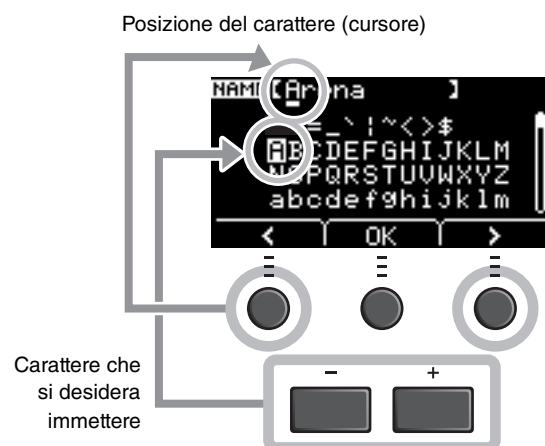

4. Dopo aver immesso tutti i caratteri, premere il pulsante sotto "OK" ([F2]) e tornare alla schermata STORE.

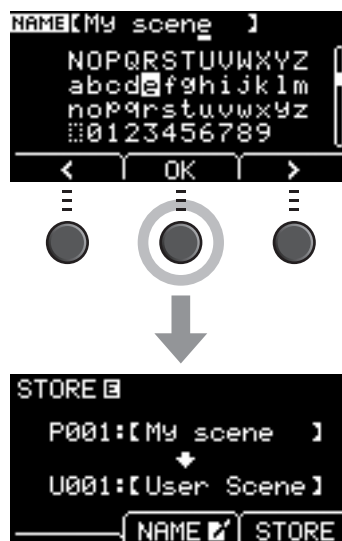

5. Utilizzare i pulsanti [-] o [+] per selezionare un numero di scena utente in cui memorizzare la scena.



NOTA

È anche possibile utilizzare il knob [SCENE] per apportare modifiche.

6. Dopo aver confermato il numero e il nome della scena, premere il pulsante sotto "STORE" ([F3]).

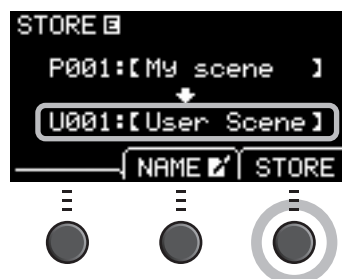

NOTA

Non è possibile salvare una scena modificata in una scena preset.

AVVISO

Quando si sovrascrive una scena, le impostazioni della scena corrente vengono sostituite con le nuove impostazioni. Prima di sovrascrivere una scena, assicurarsi che la scena non contenga impostazioni insostituibili.

Se il numero di scena selezionato contiene già di una scena, viene visualizzato il messaggio "Overwrite?".
 Se si desidera sovrascrivere per salvare la scena, premere il pulsante sotto "YES" ([F1]).
 In caso contrario, premere il pulsante sotto "NO" ([F3]) e tornare alla schermata precedente nella quale è possibile selezionare un altro numero di scena.

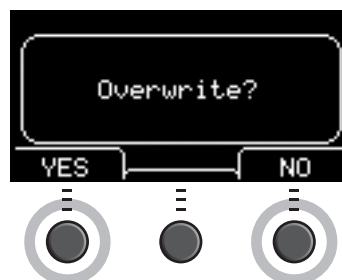

Una volta completata l'operazione di memorizzazione, il display torna alla schermata della scena.

Utilizzo del clic (metronomo)

Impostare il tempo, il volume, il tipo di suono e altro del clic (metronomo).

1. Premere il pulsante [CLICK] (Click).

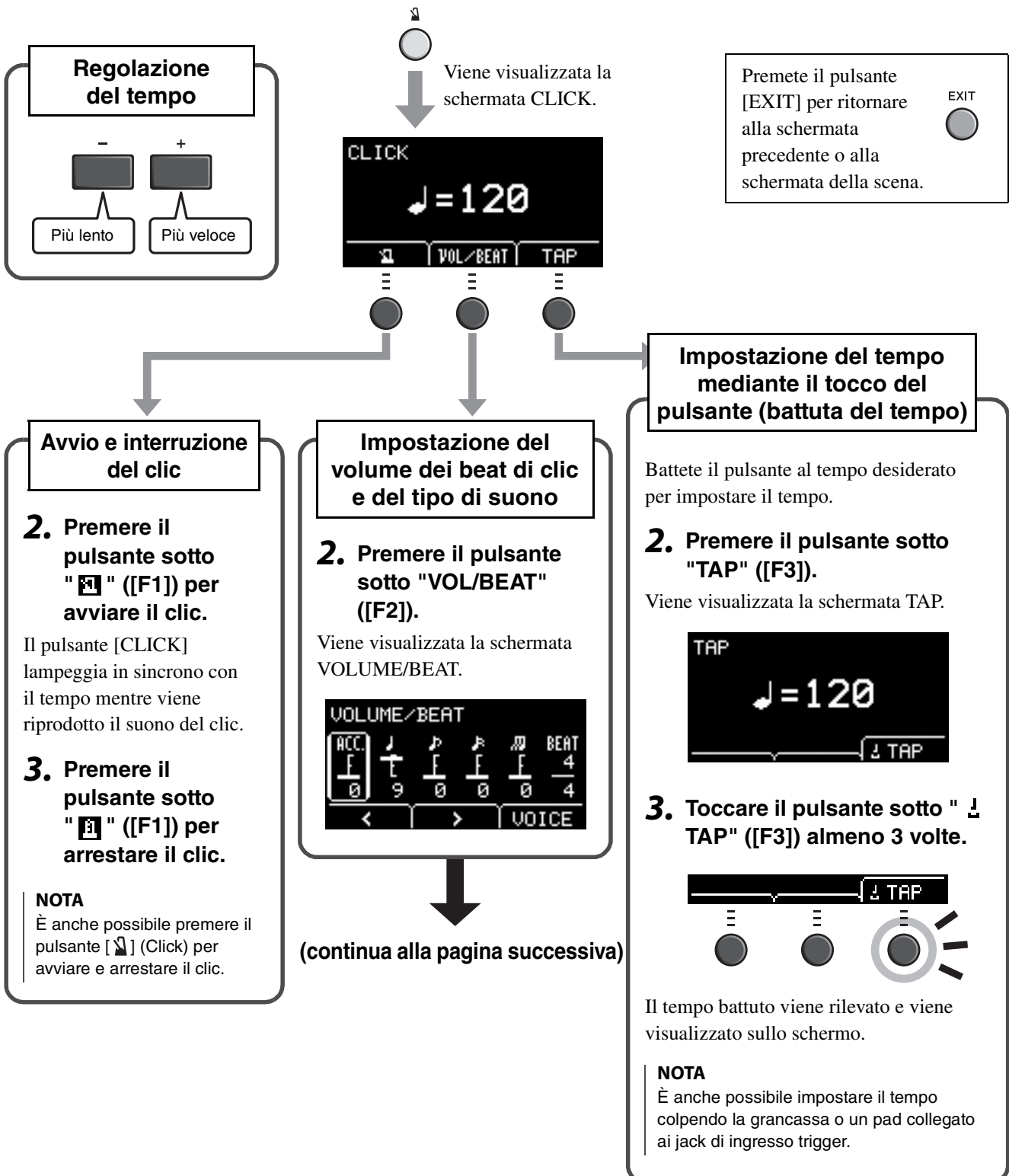



(continua dalla pagina precedente)

Schermata VOLUME/BEAT



Impostazione del volume					Impostazione dell'indicazione del tempo
ACC.	♩	♩	♩	♩	BEAT
Accenti	Semiminime	Crome	Semicrome	Terzine di crome	Battute (1/4–16/4, 1/8–16/8, 1/16–16/16)

Le battute in 3/8, 6/8, 9/8, 12/8, 15/8 presentano impostazioni solo per accento, semiminima puntata, crome e semicrome.

Impostazione dei singoli volumi dei beat di clic

- Utilizzare i pulsanti sotto "<" o ">" ([F1] o [F2]) per spostare il cursore.
- Utilizzare i pulsanti [+] o [-] per regolare il volume.



Modifica dei suoni di clic

- Premere il pulsante sotto "VOICE" ([F3]).

Viene visualizzata la schermata CLICK VOICE.



- Utilizzare i pulsanti [-] o [+] per cambiare il suono del clic.



Registrazione della performance

Utilizzare EAD10 per registrare la propria performance. Quando viene collegata un'unità flash USB all'unità, l'audio viene registrato nell'unità flash USB.

■ Registrazione nell'unità principale (se nessuna unità flash USB è collegata al terminale)

1. Premere il pulsante [RECORDER].

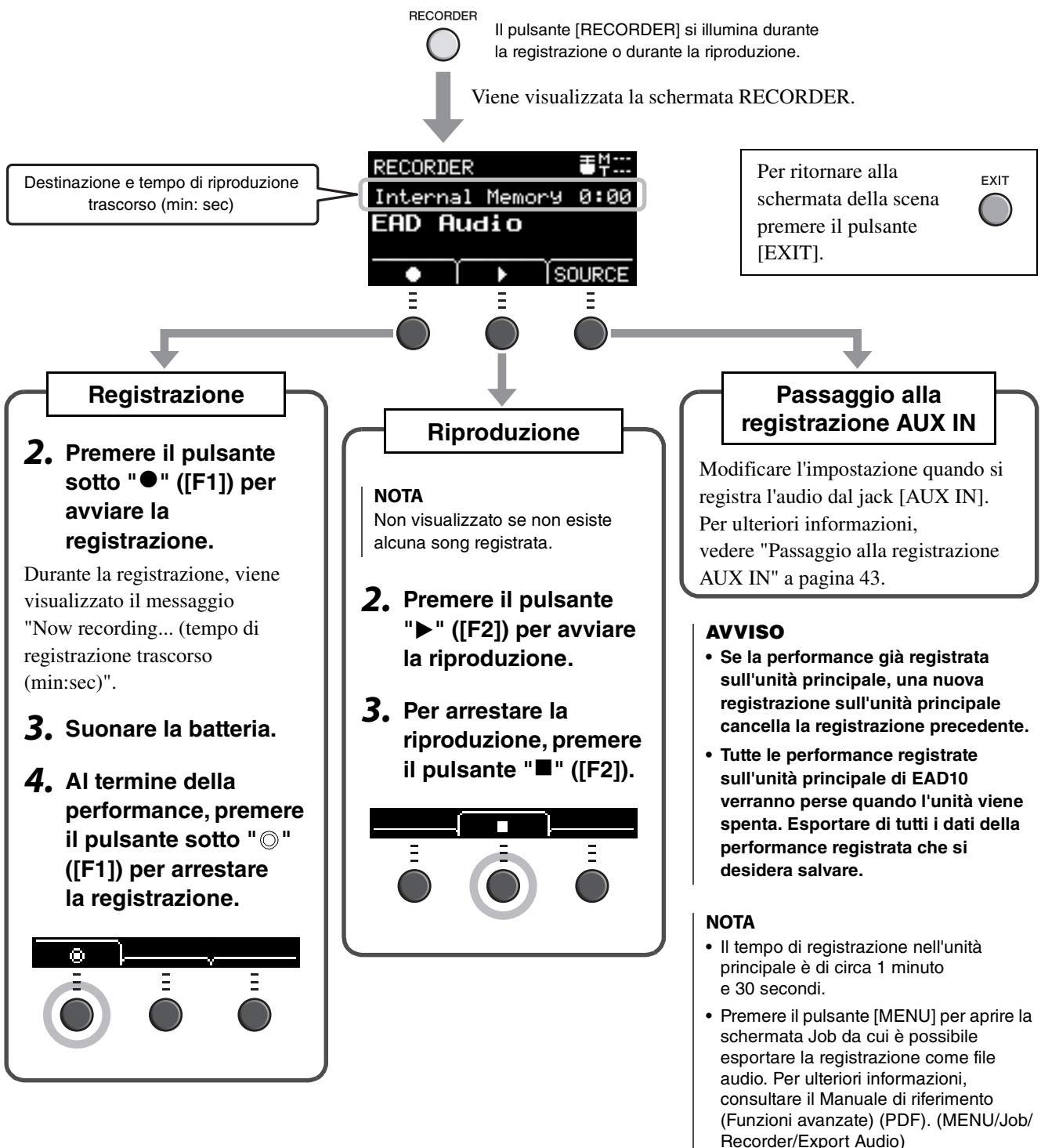

■ Registrazione in un'unità flash USB

1. Collegare un'unità flash USB al terminale [USB TO DEVICE] sul pannello posteriore.

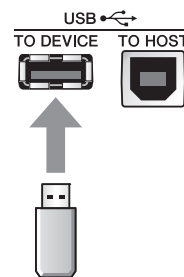

Quando è collegata un'unità flash USB

- È possibile registrare fino a 30 minuti per volta.
- Un nuovo file viene creato ogni volta che si effettua una registrazione.
- Premere contemporaneamente i pulsanti di riproduzione e registrazione per sovraincidere la performance sulla song attualmente in esecuzione.

2. Premere il pulsante [RECORDER].

RECORDER



Viene visualizzata la schermata RECORDER (USB).

Numero di song e tempo di riproduzione trascorso (min:sec)

Nome file



Per ritornare alla schermata della scena premere il pulsante [EXIT].



Passaggio alla registrazione AUX IN

Modificare l'impostazione quando si registra l'audio dal jack [AUX IN].
Per ulteriori informazioni, vedere "Passaggio alla registrazione AUX IN" a pagina 43.

Registrazione

3. Premere il pulsante sotto "●" ([F1]) per avviare la registrazione.

Durante la registrazione, viene visualizzato il messaggio "Now recording... (tempo di registrazione trascorso (min:sec))".

4. Suonare la batteria.

5. Al termine della performance, premere il pulsante sotto "●" ([F1]) per arrestare la registrazione.

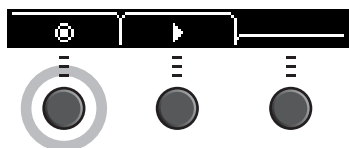

Viene visualizzata la schermata RECORDER SAVE.



6. Premere il pulsante sotto "SAVE" ([F3]) e salvare il file.

Premere il pulsante sotto "CANCEL" ([F2]) se non si desidera salvare il file.

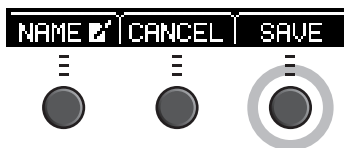

NOTA

Se si desidera modificare il nome del file, premere il pulsante sotto "NAME" ([F1]) e immettere un nuovo nome. (pagina 37)

Riproduzione

NOTA

Non visualizzato se non esiste alcuna song registrata.

3. Utilizzare i pulsanti [-] o [+] per selezionare una song per la riproduzione.



NOTA

Sono riconosciute fino a 100 song.

4. Premere il pulsante sotto "▶" ([F2]) per avviare la riproduzione.

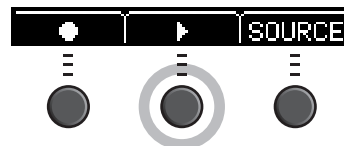

5. Premere il pulsante sotto "■" ([F2]) per arrestare la riproduzione.

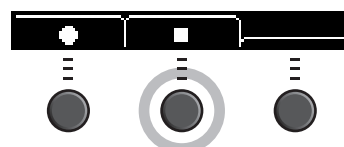

■ Passaggio alla registrazione AUX IN

La sorgente di ingresso deve essere modificata per registrare dal jack [AUX IN].

1. Premere il pulsante [RECORDER].

RECORDER



2. Premere il pulsante sotto "SOURCE" ([F3]).

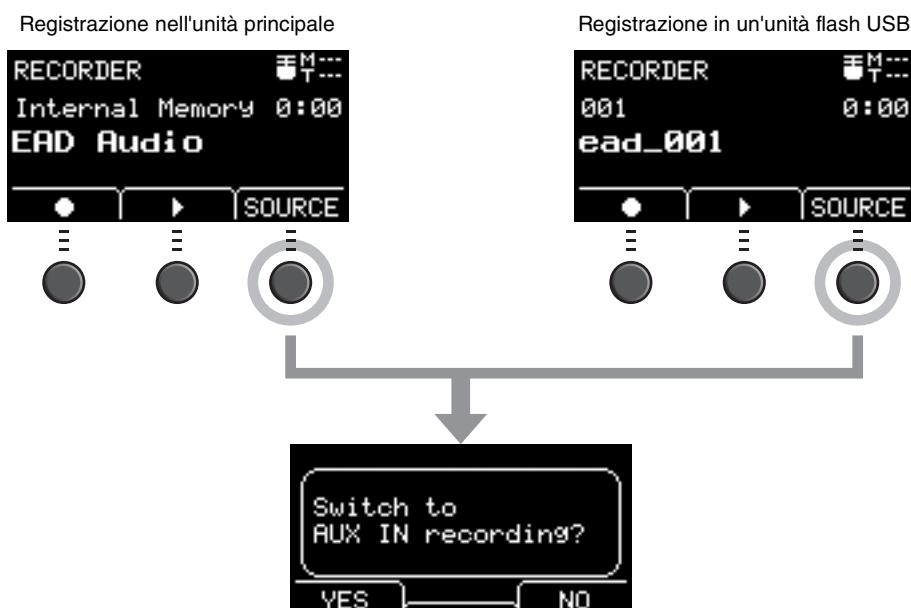

3. Premere il pulsante sotto "YES" ([F1]).

L'impostazione viene modificata nella registrazione AUX IN.

NOTA

La performance non viene riprodotta né viene registrata quando è attiva la modalità di registrazione AUX IN.



Al termine della registrazione, EAD10 torna alle normali impostazioni di registrazione.

■ Registrazione con sovraincisione della performance su una song di accompagnamento

È possibile sovraincidere la performance su una song di accompagnamento importata in un'unità flash USB e salvare la propria performance assieme alla song di accompagnamento in un singolo file audio.

NOTA

Se si suona su una traccia proveniente dall'ingresso AUX IN, verrà registrata soltanto la performance.

● Preparazione di una song di accompagnamento (file audio)

• Importazione da un computer

Salvare il file audio (file .wav) dal computer nella directory principale su un'unità flash USB.

Requisiti dei file audio: 16 bit, 44,1 kHz, stereo, formato wav

NOTA

- Alcuni file audio non vengono riprodotti correttamente anche se i requisiti di cui sopra sono soddisfatti.
- EAD10 non riconosce il file audio se questo si trova in una cartella.

• Importazione dal jack [AUX IN].

Collegare un lettore musicale portatile o un altro tipo di dispositivo al jack [AUX IN] sul pannello posteriore e predisporre la song per la riproduzione.

Registrazione della song di accompagnamento

- 1. Collegare l'unità flash USB al terminale [USB TO DEVICE] sul pannello posteriore, quindi collegare un lettore musicale portatile al jack [AUX IN].**

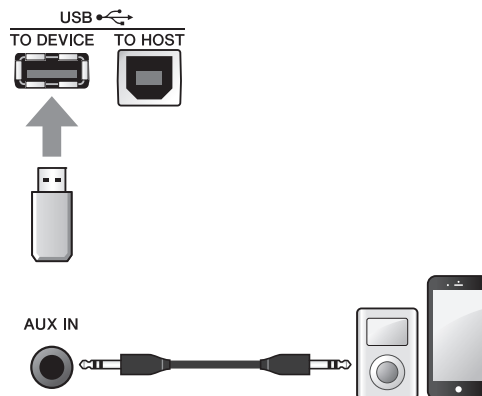

- 2. Premere il pulsante [RECORDER].**

Viene visualizzata la schermata RECORDER (USB).



3. Premere il pulsante sotto "SOURCE" ([F3]).

Viene visualizzata la schermata di conferma "Switch to AUX IN recording?".

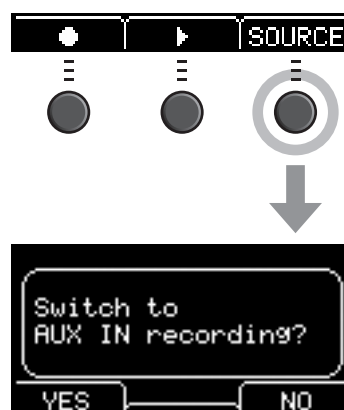
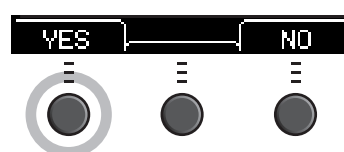
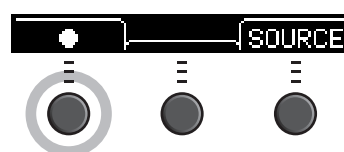
**4. Premere il pulsante sotto "YES" ([F1]), per passare alla registrazione AUX IN.****5. Premere il pulsante sotto "●" ([F1]) su EAD10 per avviare la registrazione e premere contemporaneamente il pulsante di riproduzione sul lettore musicale portatile per avviare la riproduzione della song di accompagnamento.****6. Al termine della riproduzione della song, premere il pulsante sotto "⊙" ([F1]) per arrestare la registrazione.**

Viene visualizzata la schermata RECORDER SAVE.

**7. Premere il pulsante sotto "SAVE" ([F3]) e salvare il file.**

Premere il pulsante sotto "CANCEL" ([F2]) se non si desidera salvare il file.

**NOTA**

Se si desidera modificare il nome del file, premere il pulsante sotto "NAME" ([F1]) e immettere un nuovo nome. (pagina 37)

In questo modo, la song esterna appena registrata si trova nell'unità flash USB, pronta per l'uso.

● Registrazione della propria performance assieme alla song di accompagnamento

1. Utilizzare i pulsanti [-] o [+] per selezionare l'accompagnamento preparato.



2. Premere il pulsante sotto "●" ([F1]) e il pulsante sotto "▶" ([F2]) per avviare la riproduzione e la registrazione.

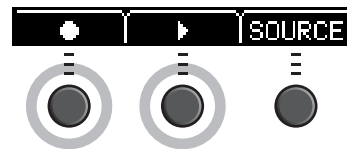

3. Suonare la batteria.

4. Al termine della performance, premere il pulsante sotto "○" ([F1]) per arrestare la registrazione.

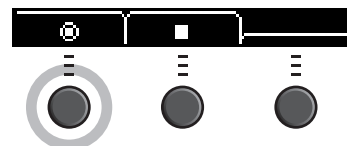

NOTA

Se si preme il pulsante sotto "■" ([F2]), la riproduzione dell'accompagnamento viene interrotta ma la registrazione continua.

Ora la propria performance è stata registrata sulla song nell'unità flash USB.

■ Registrazione con app di smart device

NOTA

Per eliminare il rischio di interferenza di disturbi dal proprio iPhone o iPad quando è utilizzato in combinazione con EAD10, attivare la modalità aereo e successivamente il Wi-Fi.

AVVISO

Accertarsi di collocare l'iPhone o l'iPad su una superficie stabile per evitare che cada o venga danneggiato.

L'utilizzo di app compatibili con EAD10 offre numerosi vantaggi e un'esperienza d'uso più interessante.

Per ulteriori informazioni sulla modalità di collegamento, fare riferimento al documento "iPhone/iPad Connection Manual" (PDF) disponibile sul sito Web Yamaha.

Per ulteriori informazioni sugli smart device e sulle applicazioni compatibili, fare riferimento alla pagina Web riportata di seguito.

<http://download.yamaha.com/>

■ Registrazione su un computer

È possibile collegare un computer e utilizzare il software DAW per registrare le performance.

Cosa è il software DAW?

DAW è l'abbreviazione di Digital Audio Workstation e si riferisce ad applicazioni quali Cubase che consentono di registrare, modificare e mixare audio e dati su un computer.

Per ulteriori informazioni sul collegamento di un computer, consultare il Manuale di riferimento (Funzioni avanzate) (PDF).

Per ulteriori informazioni su come utilizzare il software DAW, fare riferimento al Manuale di istruzioni del software DAW.

Guida dell'applicazione

Come migliorare il set di batteria con i componenti aggiuntivi venduti separatamente

È possibile collegare componenti aggiuntivi (venduti separatamente) ai jack di ingresso trigger o footswitch dell'unità principale per riprodurre i suoni di trigger o assegnare varie funzioni.

Di seguito sono elencate alcuni dei possibili usi dei componenti aggiuntivi venduti separatamente.

Collegamento ai jack [①KICK/②]–[⑥]

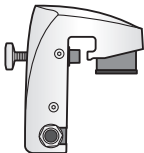
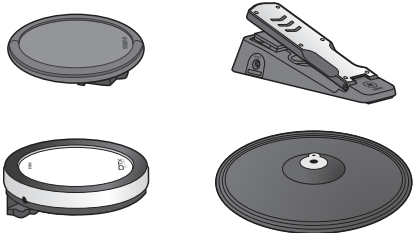
Componenti aggiuntivi venduti separatamente	Applicazioni principali
Trigger di batteria 	<ul style="list-style-type: none">● Fissare un trigger di batteria a una batteria acustica e attivare un suono da EAD10 (inclusi i campioni personali) ogni volta che si suona la batteria. EAD10 modificherà il volume del suono in base alla forza con cui si suona.
Pad (*1) 	<ul style="list-style-type: none">● Suonare EAD10 come un modulo per batteria elettronica.● I pad possono inoltre essere utilizzati in altri modi, ad esempio per passare a un kit diverso, attivare/disattivare le singole funzioni e altro ancora.

→ pagina 50

→ pagina 52











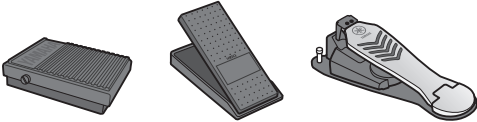

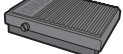
(*1) Informazioni sui pad

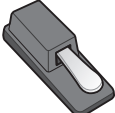
All'interno del presente Manuale di istruzioni, i pad esterni venduti separatamente che si possono collegare all'unità EAD10 vengono indicati per nome di modello. Questi nomi sono aggiornati alla data di stampa del presente Manuale. Per informazioni dettagliate sui nuovi modelli, fare riferimento al sito Web indicato di seguito.

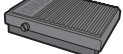
<http://download.yamaha.com/>

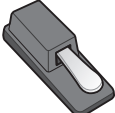
* Yamaha Corporation si riserva il diritto di modificare questo URL in qualsiasi momento senza preavviso.

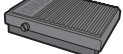
Collegamento al jack [FOOT SW]

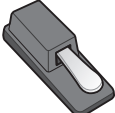
Componenti aggiuntivi venduti separatamente	Applicazioni principali								
<p>Pedale</p> 	<ul style="list-style-type: none"> ● Assegnazione di funzioni ● Riproduzione dei suoni di trigger <p>Scegliere il pedale più adatto in base alle proprie esigenze.</p>								
<p>→ pagina 54</p>	<table border="1"> <tr> <td data-bbox="817 539 1136 712"> <ul style="list-style-type: none"> • Attivazione/disattivazione <p>FC4</p>  </td> <td data-bbox="1142 539 1439 712"> <p>FC5</p>  </td> </tr> <tr> <td colspan="2" data-bbox="817 721 1439 922"> <ul style="list-style-type: none"> • Regolazione del volume (mantiene la posizione quando rilasciato) <p>FC7</p>  </td> </tr> <tr> <td colspan="2" data-bbox="817 931 1439 1133"> <ul style="list-style-type: none"> • Attivazione/disattivazione • Riproduzione dei suoni di trigger <p>HH65</p>  </td> </tr> <tr> <td colspan="2" data-bbox="817 1142 1439 1417"> <ul style="list-style-type: none"> • Attivazione/disattivazione • Regolazione del volume (il pedale torna alla posizione di origine quando rilasciato) • Riproduzione dei suoni di trigger <p>FC3</p>  </td> </tr> </table>	<ul style="list-style-type: none"> • Attivazione/disattivazione <p>FC4</p> 	<p>FC5</p> 	<ul style="list-style-type: none"> • Regolazione del volume (mantiene la posizione quando rilasciato) <p>FC7</p> 		<ul style="list-style-type: none"> • Attivazione/disattivazione • Riproduzione dei suoni di trigger <p>HH65</p> 		<ul style="list-style-type: none"> • Attivazione/disattivazione • Regolazione del volume (il pedale torna alla posizione di origine quando rilasciato) • Riproduzione dei suoni di trigger <p>FC3</p> 	
<ul style="list-style-type: none"> • Attivazione/disattivazione <p>FC4</p> 	<p>FC5</p> 								
<ul style="list-style-type: none"> • Regolazione del volume (mantiene la posizione quando rilasciato) <p>FC7</p> 									
<ul style="list-style-type: none"> • Attivazione/disattivazione • Riproduzione dei suoni di trigger <p>HH65</p> 									
<ul style="list-style-type: none"> • Attivazione/disattivazione • Regolazione del volume (il pedale torna alla posizione di origine quando rilasciato) • Riproduzione dei suoni di trigger <p>FC3</p> 									

NOTA

- Nel presente manuale, il termine "FC3" si riferisce all'FC3 e a tutti gli altri prodotti equivalenti, ad esempio FC3A.
- Nel presente manuale, il termine "FC4" si riferisce all'FC4 e a tutti gli altri prodotti equivalenti, ad esempio FC4A.

* Potrebbe non essere disponibile in alcuni paesi. Per ulteriori informazioni, contattare il rivenditore Yamaha.

Come migliorare il set di batteria con i componenti aggiuntivi venduti separatamente

■ Utilizzo dei trigger di batteria per riprodurre i suoni di trigger con le batterie acustiche (con trigger di batteria)

Fissare un trigger di batteria (venduto separatamente) al rullante o al tom, quindi collegare il trigger di batteria all'unità principale; in questo modo è possibile riprodurre i suoni di trigger secondo la tempistica e l'intensità di ciascun colpo. Ad esempio, aggiungere suoni di batteria interni oppure suoni di altri strumenti quali percussioni o effetti sonori per migliorare il suono.

Esempi di collegamento del trigger di batteria

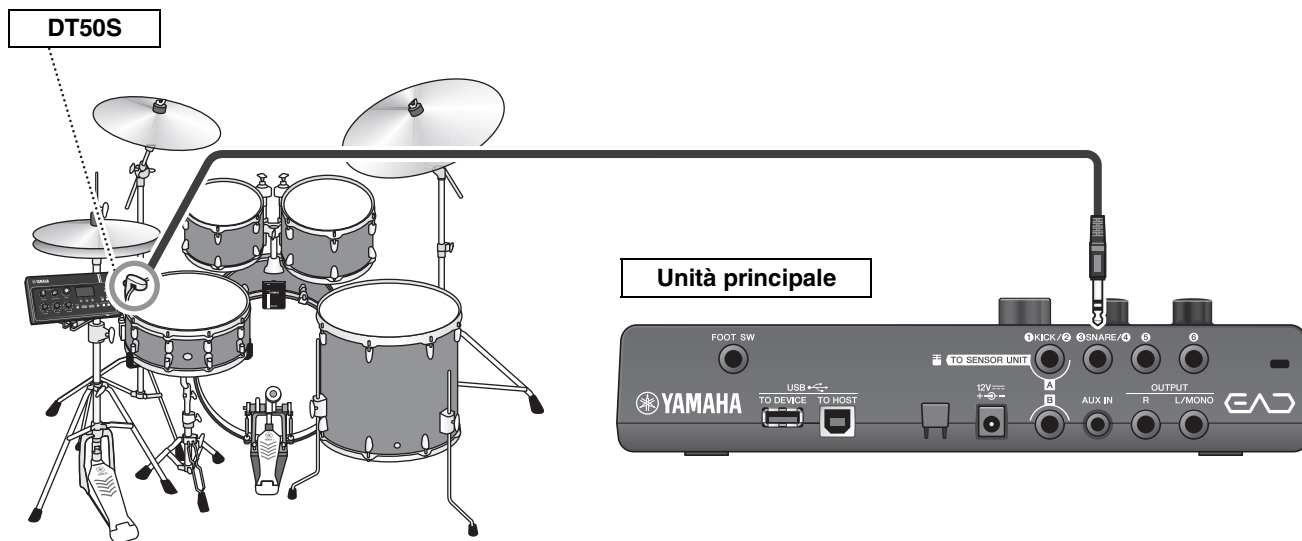

● Procedura: Esempio di collegamento di un trigger di batteria DT50S

1. Spegner l'unità principale.

Verificare che l'unità principale sia disattivata prima del collegamento.



2. Fissare il DT50S tra i due tiranti sul rullante.

NOTA

Posizionare il trigger di batteria lontano dal batterista per evitare che venga colpito accidentalmente.

Per ulteriori informazioni, consultare il Manuale di istruzioni DT50S.

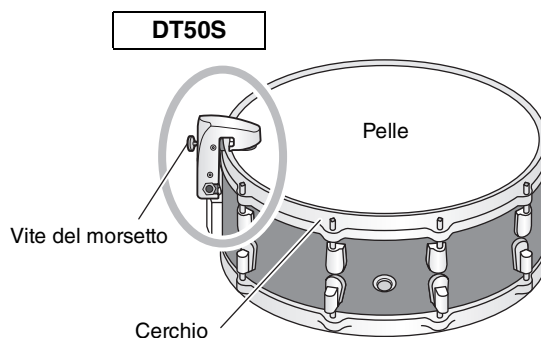

3. Collegare il DT50S al jack [3 SNARE/4] sul pannello posteriore dell'unità principale.

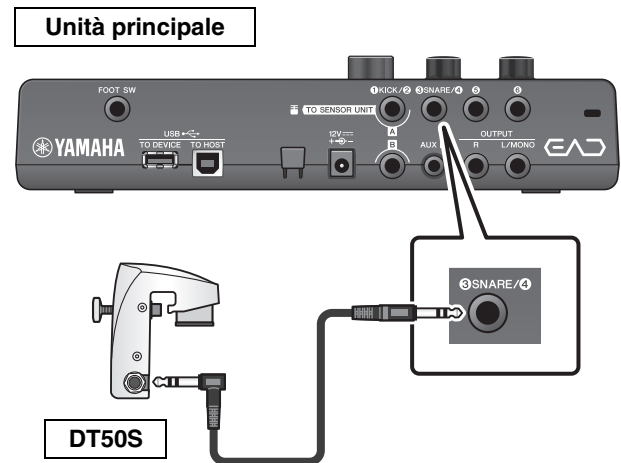

4. Premere il pulsante [MENU] per effettuare le impostazioni necessarie per l'utilizzo di DT50S.

Una volta collegato il DT50S al jack [3 SNARE/4], è possibile utilizzare le impostazioni così come sono, senza dover apportare alcuna modifica. Quando è collegato un qualsiasi altro trigger di batteria, effettuare le seguenti impostazioni.

- **Specificare il tipo di trigger collegato**
Selezionare il pad appropriato dall'elenco dei tipi di pad.
Per ulteriori informazioni, consultare il Manuale di riferimento (Funzioni avanzate) (PDF). (MENU/Trigger/Pad Type)
- **Specificare la funzione del trigger collegato**
Riproduzione dei suoni di trigger (pagina 35)



La configurazione è così completata.

Come migliorare il set di batteria con i componenti aggiuntivi venduti separatamente

■ Utilizzo dei pad di batteria elettronica per riprodurre i suoni o controllare le funzioni (con i pad aggiuntivi)

È possibile suonare la batteria, le percussioni o riprodurre altri suoni, oppure controllare le funzioni mediante i pad (venduti separatamente) collegati all'unità principale.

Esempio di collegamento di pad

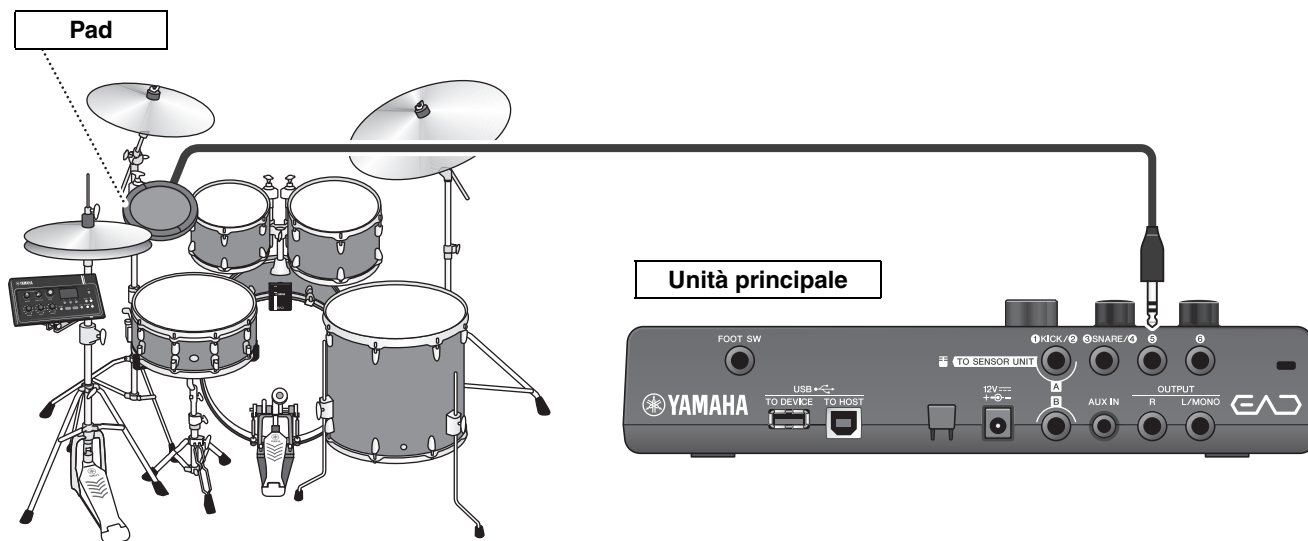

● Procedura: Esempio di collegamento di un TP70S

1. Spegnere l'unità principale.

Verificare che l'unità principale sia disattivata prima del collegamento.



2. Fissare il pad.

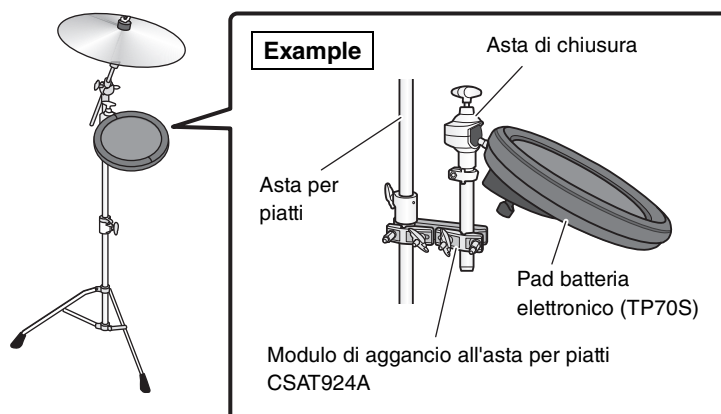

3. Collegare il TP70S al jack [5] o [6] sul pannello posteriore dell'unità principale.

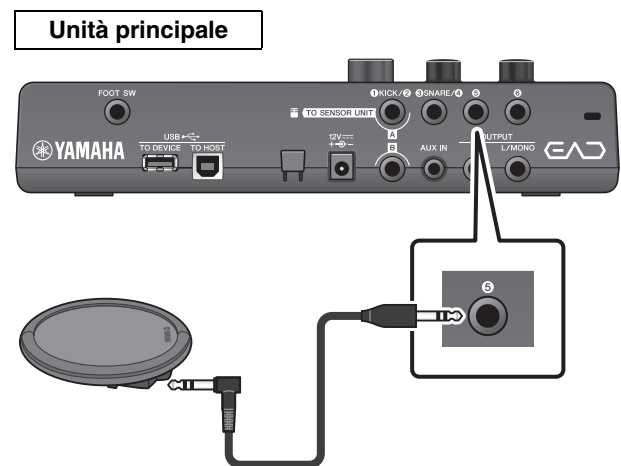

4. Accendere l'unità principale.



5. Premere il pulsante [MENU] per effettuare le impostazioni necessarie per l'utilizzo di TP70S.

Una volta collegato il TP70S al jack [5] o [6], è possibile utilizzare le impostazioni così come sono, senza dover apportare alcuna modifica. Quando è collegato un qualsiasi altro pad, effettuare le seguenti impostazioni.

- **Specificare il tipo di pad collegato**

Selezionare il pad appropriato dall'elenco dei tipi di pad.

Per ulteriori informazioni, consultare il Manuale di riferimento (Funzioni avanzate) (PDF). (MENU/Trigger/Pad Type)

- **Specificare la funzione del pad collegato**

- Riproduzione dei suoni di trigger (pagina 35)
- Assegnazione delle funzioni (consultare il manuale di riferimento (Funzioni avanzate) (PDF)) (MENU/Utility/PadFunction)



La configurazione è così completata.

Come migliorare il set di batteria con i componenti aggiuntivi venduti separatamente

■ Utilizzo di un pedale per riprodurre i suoni o controllare le funzioni (con un foot pedal o un foot controller)

È possibile collegare un foot pedal al jack [FOOT SW] per diversi utilizzi.

● Procedura:

Esempio di collegamento di un HH65

1. Spegner l'unità principale.

Verificare che l'unità principale sia disattivata prima del collegamento.



Tutto disattivato

2. Collegare la spina del pedale al jack [FOOT SW] sul pannello posteriore dell'unità principale.

Collegare l'altra estremità del cavo fornito con l'HH65 al jack [OUTPUT] sull'HH65.

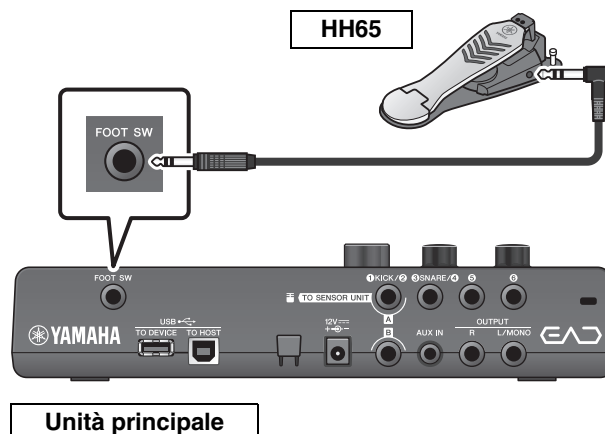

Unità principale

3. Accendere l'unità principale.



4. Premere il pulsante [MENU] per eseguire l'impostazione iniziale.

Una volta collegato l'HH65, è possibile utilizzare le impostazioni così come sono, senza dover apportare alcuna modifica. Effettuare le seguenti impostazioni quando si collega un qualsiasi altro pedale.



• Specificare il tipo di pedale collegato

Selezionare il pedale collegato da MENU/Trigger/FootSwSelect

• Specificare la funzione del pedale collegato

- Specificare la funzione del pedale collegato (MENU/Utility/PadFunction)
- Selezionare il suono del trigger (per riprodurre i suoni) (pagina 35)

La configurazione è così completata.

Elenco dei menu

MENU

Scene Edit

Inst

- Category Categoria dello strumento
- InstNumber Numero dello strumento
- InstTune Accordatura dello strumento
- InstDecay Decay dello strumento
- InstPan Pan dello strumento

Voice

- Category Categoria voce
- VoiceNumber Numero di voce
- VoiceTune Intonazione della voce
- VoiceDecay Decay della voce
- VoicePan Pan della voce
- VoiceFilter Frequenza taglio del filtro della voce
- VoiceQ Risonanza del filtro della voce (Q)
- VoiceAltGrp Gruppo alternativo di voci
- VoiceHoldMode Modalità di mantenimento voce
- MessageType Selezione del tipo di messaggio MIDI

Effect

- ReverbType Tipo di riverbero
- ReverbSend Mandata riverbero
- RevReturn Ritorno riverbero
- Mic RevSend Mandata riverbero microfono
- TriggerRevSend Mandata riverbero del suono del trigger
 - Voice RevSend Mandata riverbero del suono del trigger
- MicEffType Tipo di effetto microfono
- MicEffDepth Profondità dell'effetto del microfono
- TrgEffType Tipo di effetto sonoro del trigger
- TrgEffSend Mandata effetto sonoro del trigger e bilanciamento suono non elaborato (dry)
- TrgEffReturn Ritorno dell'effetto sonoro del trigger
- TrgEffToRev Mandata riverbero dell'effetto della voce del trigger

Volume

- Scene Volume Volume generale della scena
 - Mic Volume Volume del microfono
 - TriggerVolume Volume generale del suono del trigger
 - Inst Volume Volume dello strumento suono del trigger
 - Voice Volume Volume voce del suono del trigger

Tempo

- Tempo Tempo per la scena selezionata

MENU	
Trigger	
Input Mode	
Trg1/Trg2	Modalità di input Trigger 1/Trigger 2
Trg3/Trg4	Modalità di input Trigger 3/Trigger 4
Curve	
Velocity Curve	Curva di velocità
Pad Type	
PadType	Selezione tipo di pad
Gain	Gain
Sensitivity	Sensibilità
RejectTime	Tempo di rifiuto
MinLevel	Livello minimo
MaxLevel	Livello massimo
MinVelocity	Velocità minima
MaxVelocity	Velocity massima
WaitTime	Tempo di attesa
RimGain	Gain del rim
H/R Balance	Bilanciamento H/R
Crosstalk	
All Reject Lvl	Livello di rifiuto complessivo
Reject Lvl	Livello di rifiuto (pad di origine)
FootSwSelect	Selezione del foot switch
Utility	
General	
SceneKnob	Knob scena
AutoPowerOff	Spegnimento automatico
LCD Contrast	Contrasto LCD
ClickOutput	Destinazione output clic
ClickCountOff	Conteggio clic disattivato
L&R Volume	Volume di output dispositivo esterno
MicNoiseGate	Noise gate microfono
AudioOutGain	Gain uscita audio
AudioMix	Missaggio audio
USB To Host	Impostazione terminale [USB TO HOST]
MIDI LocalCtrl	Local control MIDI
AuxInVolume	Volume [AUX IN]
USB Volume	Volume di riproduzione registratore o audio USB
ClickVolume	Volume di clic
PadFunction	
PadFunction	Funzione pad
BypassSw	Bypass switch
Phones EQ	
EQ LowGain	Gain EQ basso
EQ HighGain	Gain EQ alto

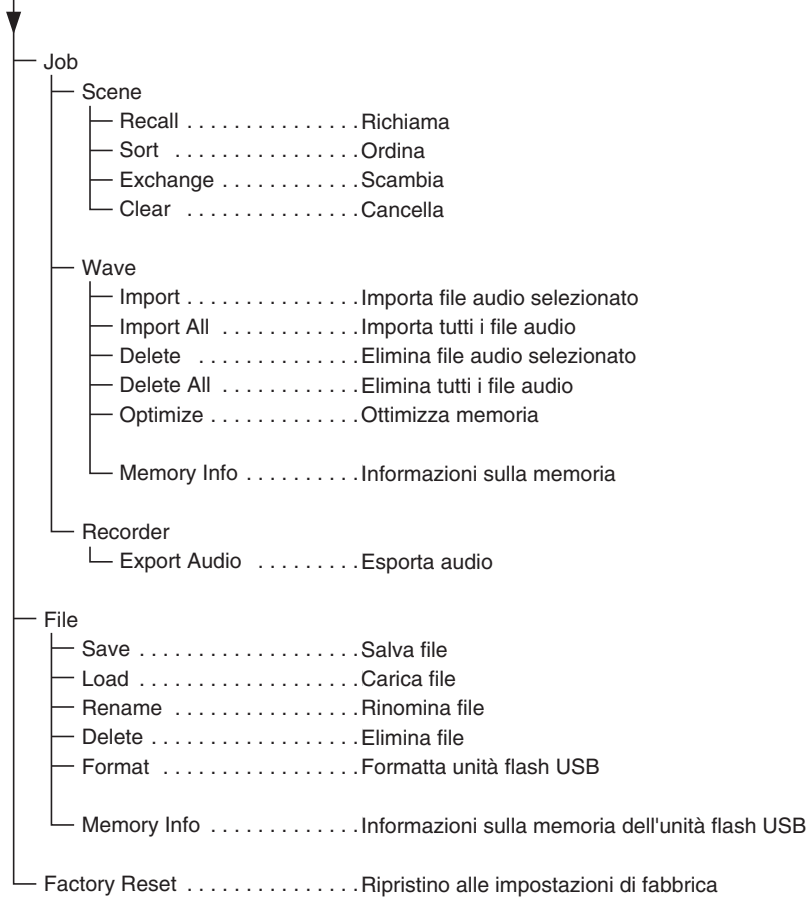
MENU

Inconvenienti e possibili rimedi

Sintomo	Causa possibile	Soluzione	Pagina di riferimento
Nessun suono	EAD10 non è acceso	Assicurarsi che l'unità sia accesa.	pagina 25
	Il volume non è acceso	Controllare l'impostazione del knob [MASTER VOLUME].	pagina 13
	Il cavo non è collegato correttamente o Il cavo è danneggiato	Verificare che l'unità dei sensori e l'unità principale siano collegate correttamente con un cavo per cuffie stereo.	pagina 17
		Assicurarsi che il cavo in uso sia in buone condizioni.	
		Assicurarsi che l'unità principale sia collegata correttamente alle cuffie o ad altre apparecchiature audio, quali un amplificatore e/o gli altoparlanti.	
L'impostazione del volume non è corretta.	Controllare l'impostazione del knob [MASTER VOLUME]. Verificare le impostazioni del volume e dell'alimentazione sui dispositivi esterni.	pagina 13	
Bilanciamento non ottimale del volume			
Bilanciamento non ottimale del volume tra il suono del microfono e quello del trigger		Regolare il volume del trigger del suono. Se il problema persiste, regolare il gain del microfono.	pagina 34 pagina 28
Bilanciamento non ottimale del volume tra AUX IN e la performance		Regolare il volume del dispositivo collegato al jack [AUX IN]. Regolare il knob [AUDIO/CLICK VOLUME].	pagina 13
Bilanciamento non ottimale del volume tra la memoria flash USB e la performance		Regolare il knob [AUDIO/CLICK VOLUME].	pagina 13
Suono dei piatti distante o suono smorzato di alcuni tamburi		Gli strumenti posizionati lontano dall'unità dei sensori potrebbero avere il volume troppo basso. Verificare la posizione dei tamburi e dei piatti nel set di batteria.	pagina 17
Il suono del trigger della grancassa non viene riprodotto	Le impostazioni del trigger non sono corrette.	Provare a utilizzare l'impostazione automatica per configurare l'unità dei sensori.	pagina 27
	Unità dei sensori non correttamente collegata	Assicurarsi che l'unità dei sensori sia collegata correttamente al cerchio.	pagina 17

Sintomo	Causa possibile	Soluzione	Pagina di riferimento
Le modifiche alle impostazioni non sembrano avere alcun effetto	Il livello di riverbero/effetto o il volume del suono del trigger è troppo basso	Ruotare il knob [REVERB], [EFFECT] o [TRIGGER] verso destra per regolare profondità e volume.	pagina 33
	Il gain del microfono è impostato su un valore troppo basso	Provare a utilizzare l'impostazione automatica per configurare l'unità dei sensori.	pagina 27
	Le impostazioni del trigger non sono corrette		
	Il volume delle cuffie in uso è basso	Utilizzare cuffie ad alta fedeltà, cuffie chiuse o cuffie auricolari.	pagina 23
Presenza di rumore	Rumore proveniente dal microfono	Fissare i cavi in prossimità dell'unità dei sensori utilizzando la fascetta fermacavi in dotazione, in modo che i cavi non si spostino in prossimità dell'unità.	pagina 17
		Assicurarsi che l'unità dei sensori sia collegata correttamente al cerchio.	
		Fissare il cavo collegato al jack [B] (cavo del sensore del microfono) sull'unità principale utilizzando le fascette fermacavi in dotazione per evitare che i cavi si spostino liberamente.	
Più suoni prodotti con un unico colpo (doppio trigger)	Si verificano doppi trigger	Assicurarsi che l'unità dei sensori sia collegata correttamente al cerchio.	pagina 17
		Più la pelle della grancassa vibra, più è probabile che vengano riprodotti doppi trigger. Regolare la grancassa in modo che produca un suono più breve. Provare ad escludere l'audio o ad accordare la pelle, oppure sostituire la pelle.	
I pad aggiuntivi venduti separatamente non emettono alcun suono o Difficoltà a produrre i suoni		Assicurarsi che l'impostazione del tipo di pad sia corretta.	Manuale di riferimento (Funzioni avanzate) (PDF)
Viene prodotto un suono anche senza colpire il pad Il suono viene prodotto da un pad che non è stato colpito	Crosstalk	Aumentare l'impostazione del livello minimo del suono del trigger. Se viene impostato un volume troppo alto, tuttavia, è possibile che dei colpi leggeri non producano alcun suono. Apportare le necessarie modifiche.	pagina 33 Manuale di riferimento (Funzioni avanzate) (PDF)
	Si verifica il crosstalk con il suono del trigger della grancassa	Provare a utilizzare l'impostazione automatica per configurare l'unità dei sensori. Controllare l'impostazione della sensibilità del trigger.	pagina 27
		Se viene riprodotto il suono della grancassa quando si colpisce il rullante, spostare il rullante più lontano dall'unità dei sensori. Una maggiore distanza tra i due può contribuire a risolvere il problema.	pagina 17

Inconvenienti e possibili rimedi

Sintomo	Causa possibile	Soluzione	Pagina di riferimento
Il suono è distorto	Il livello di gain del microfono è impostato su un valore troppo alto	Premere il pulsante [] e regolare le impostazioni del sensore del microfono.	pagina 27
	Il volume master è impostato su un valore troppo alto	Ruotare il knob [MASTER VOLUME] verso sinistra.	pagina 13
	Viene applicato un effetto	Regolare la distorsione o altre impostazioni dell'effetto.	pagina 13
Impossibile registrare l'unità principale Impossibile registrare su un'unità flash USB	Impossibile registrare l'audio da AUX IN	Il suono della performance e l'audio da AUX IN non possono essere registrati contemporaneamente. L'audio da AUX IN deve prima essere registrato nell'unità principale, per poi procedere alla sovraincisione della performance sulla song.	pagina 41
	Impossibile registrare il clic	EAD10 non è progettato per registrare i clic.	
	Memoria insufficiente nell'unità flash USB	Controllare la memoria disponibile nell'unità flash USB.	
	L'unità flash USB è protetta da scrittura	Disabilitare la protezione da scrittura dall'unità flash USB.	
I file audio registrati su un'unità flash USB vengono riprodotti sull'unità principale a basso volume		Regolare il volume su un livello appropriato durante la registrazione. Regolare il knob [AUDIO/CLICK VOLUME] durante la riproduzione.	Registrazione: Manuale di riferimento (Funzioni avanzate) (PDF) Riproduzione: pagina 13
Il file audio nella memoria flash USB non può essere riprodotto con l'unità principale o Il playback si interrompe a metà di una song durante la riproduzione del file audio dall'unità flash USB	Formato di file non supportato	Controllare il formato di file o la frequenza di campionamento.	pagina 63
	Le prestazioni dell'unità flash USB sono insufficienti.	Si consiglia di utilizzare un'unità flash USB da almeno 4 GB. Per ulteriori informazioni, fare riferimento alla sezione "Compatible USB Device List" sito Web di Yamaha.	*1
L'unità si spegne in modo imprevisto.	La funzione di spegnimento automatico è abilitata	Disabilitare la funzione di spegnimento automatico	pagina 29
L'unità non si accende	L'adattatore CA non è collegato	Verificare di aver collegato l'adattatore CA correttamente.	pagina 22
Le modifiche apportate alla scena vengono perse	Prima di memorizzare le modifiche, è stata selezionata un'altra scena	Utilizzare la funzione di richiamo per richiamare il contenuto modificato.	pagina 34

*1 Fare riferimento al sito Web all'indirizzo <http://download.yamaha.com/>
*L'URL può cambiare senza preavviso.

Elenco dei messaggi

Messaggio	Descrizione
Are you sure?	Richiede la conferma dell'esecuzione dell'operazione specificata.
Auto power off disabled.	Viene visualizzato quando il pulsante [STORE] viene mantenuto premuto mentre si accende l'unità, per informare l'utente che la funzione di spegnimento automatico è disabilitata.
Backup error.	Viene visualizzato quando la scrittura dei dati sulla Flash ROM non riesce. Se i dati non sono stati salvati correttamente al momento dello spegnimento dell'unità, alla successiva accensione viene visualizzato questo messaggio. Dopo la visualizzazione del messaggio, viene automaticamente eseguito il ripristino alle impostazioni di fabbrica.
Cancel AUX IN recording?	Viene visualizzato quando viene premuto il pulsante SOURCE mentre il registratore è in modalità di registrazione AUX IN. Premere il pulsante sotto "YES" per tornare alla normale impostazione del registratore.
Canceled.	Viene visualizzato quando l'operazione di annullamento è completata.
Can't use RECORDER now.	Impossibile utilizzare il registratore perché "USB To Host" è impostato su "audio". Controllare l'impostazione "USB To Host".
Completed.	Viene visualizzato una volta completata l'esecuzione di un processo di caricamento o di salvataggio, di memorizzazione di una scena o di un'altra funzione.
Connecting USB device...	Viene visualizzato quando viene stabilito un collegamento a un dispositivo USB.
Excessive demand for USB power.	Il consumo elettrico del dispositivo USB supera il valore specificato.
Factory Reset initializing...	Viene visualizzato all'avvio se si esegue un ripristino alle impostazioni di fabbrica.
File already exists.	Esiste già un file con lo stesso nome.
File not found.	Il tipo di file selezionato non è stato trovato.
Illegal file.	Viene visualizzato quando si carica un file e l'unità principale non è in grado di gestire il file di destinazione oppure non supporta il file audio.
Incompatible USB device.	Viene visualizzato quando si collega un dispositivo USB non supportato al terminale [USB TO DEVICE].
Invalid USB device.	Il dispositivo USB non funziona correttamente. Formattare nuovamente il dispositivo USB.
No data.	Viene visualizzato quando i dati di destinazione non esistono durante l'utilizzo del registratore o l'utilizzo dei parametri correlati ai file wav in "Job".
No response from USB device.	Nessuna risposta dal dispositivo USB.
Now importing...	Viene visualizzato quando si importa un file .wav.
Now loading...	Viene visualizzato quando si carica un file.
Now processing...	Viene visualizzato quando si esegue un'operazione di tipo Job o di memorizzazione di una scena. Viene visualizzato durante la post-elaborazione dopo l'annullamento di un'operazione di caricamento o di salvataggio di un file.
Now saving...	Viene visualizzato quando si salva un file.

Elenco dei messaggi

Messaggio	Descrizione
Now switching audio driver.	Viene visualizzato quando il terminale [USB TO HOST] è collegato a un computer o a un altro dispositivo e viene eseguita la seguente operazione. Quando si modifica l'impostazione "USB To Host" in "MIDI" o "MIDI+audio". Quando si accede o si esce da una schermata Recorder e l'impostazione "USB To Host" è "auto".
Overwrite?	Viene visualizzato quando si salva un file sul dispositivo USB e un file con lo stesso nome esiste già nel dispositivo USB. Viene visualizzato quando si tenta di eseguire nuovamente un'operazione di memorizzazione di una scena utente per la scena salvata in precedenza.
Please stop recorder.	Viene visualizzato quando si esegue un'operazione che determina l'uscita dalla modalità Recorder durante la riproduzione o la registrazione da parte del registratore. Arrestare il registratore e riprovare.
Recording time limit exceeded.	Il tempo di registrazione è di circa 1 minuto e 30 secondi con la memoria interna e di circa 30 minuti con un'unità flash USB.
Read only file.	Viene visualizzato quando si seleziona un file di sola lettura durante un'operazione sui file.
Sample is too long.	Il campione è troppo lungo e non può essere caricato.
Sample is too short.	Il campione è troppo breve e non può essere caricato.
Switch to AUX IN recording?	Viene visualizzato quando viene premuto il pulsante sotto "source" mentre si utilizza il registratore. Premere il pulsante sotto "YES" e passare alla registrazione dal jack [AUX IN].
USB connection terminated.	Viene visualizzato se il collegamento con il dispositivo USB è stato interrotto a causa di un problema legato alla corrente elettrica. Scollegare il dispositivo USB e premere il pulsante sotto "OK".
USB device's transfer speed too slow.	Viene visualizzato quando la velocità di trasferimento al dispositivo USB è insufficiente. Per informazioni sui dispositivi la cui compatibilità con EAD10 è stata testata e comprovata, consultare "Compatible USB Device List" ^(*) sul sito Web di Yamaha.
USB device full.	Viene visualizzato quando il dispositivo USB è pieno e non consente il salvataggio dei file. Utilizzare un nuovo dispositivo USB oppure liberare spazio cancellando i file non necessari.
USB device not ready.	Viene visualizzato se il dispositivo USB non è collegato correttamente all'unità principale.
USB device read/write error.	Viene visualizzato se si è verificato un errore durante la lettura o la scrittura dei dati sul dispositivo USB.
USB device write protected.	Viene visualizzato se il dispositivo USB è protetto da scrittura.
USB transmission error.	Viene visualizzato se si è verificato un errore durante la comunicazione con il dispositivo USB.
Wave memory full.	Viene visualizzato se la memoria WAVE è piena e non è possibile eseguire operazioni di importazione, caricamento o di tipo job.

*1 Fare riferimento al sito Web all'indirizzo <http://download.yamaha.com/>

*L'URL può cambiare senza preavviso.

Specifiche tecniche

Unità principale

Blocco generatore di suoni	Scene		Preset: 50 Utente: 200
	Riverbero		11
	Effetti		Microfono: 21, Trigger: 10
	Suoni del trigger	Generatore di suoni	AWM2
		Polifonia massima	64
Voci		757	
Registratore	Tempo di registrazione	Memoria interna	Circa 1 min. 30 sec.
		Unità flash USB	Circa 30 minuti/file
	Formato	Registrazione/riproduzione	WAV (44,1 kHz, 16 bit, stereo)
File audio	Limite di importazione		Fino a 100
	Frequenza di campionamento in riproduzione		44,1 kHz
	Memoria wave		32 MB
	Dimensione massima del campione caricabile		1 campione mono: 1,75 MB 1 campione stereo: 3,5 MB
	Formato campione		WAV (16 bit)
Clic del metronomo	Tempo		30-300 BPM, funzione di battuta del tempo
	Indicazioni tempo		Da 1/4 a 16/4, da 1/8 a 16/8, da 1/16 a 16/16
	Suddivisioni		Accenti, semiminime, crome, semicrome e terzine di crome
Funzioni	Regolazione della sensibilità del trigger, audio USB/MIDI, EQ cuffie		
Interfaccia di controllo	Display		LCD Full Dot (128 x 64 punti)
	Altri controller	Knob	MASTER VOLUME, AUDIO/CLICK VOLUME, SCENE, REVERB, EFFECT, TRIGGER
		Pulsanti	MENU, unità dei sensori, clic, RECORDER, EXIT, STORE, funzioni 1-3, -, +, Standby/On
Connettività	DC IN		DC IN (12 V)
	Cuffie		PHONES (presa per cuffie stereo standard)
	AUX IN		AUX IN (presa mini stereo)
	OUTPUT		OUTPUT L/MONO, R (presa per cuffie standard)
	USB		USB TO DEVICE USB TO HOST
	Ingresso sensore	Per il sensore trigger	A (presa per cuffie stereo standard)
		Per il sensore del microfono	B (presa per cuffie stereo standard)
	Ingresso del trigger	Stereo (L: trigger, R: trigger)	① KICK/② (utilizzabile anche come A), ③ SNARE/④ (presa per cuffie stereo standard)
		Tre zone (L: trigger, R: switch rim)	⑤, ⑥ (presa per cuffie stereo standard)
	Foot pedal		FOOT SW (presa per cuffie stereo standard)
Alimentazione	Alimentazione		PA-150 (o un prodotto equivalente consigliato da Yamaha)
	Consumo elettrico		10 W (in caso di impiego dell'adattatore CA PA-150)
	Spegnimento automatico		Sì
Peso e dimensioni	Dimensioni (L x P x A)	Larghezza x profondità x altezza	260 (W) x 138 (D) x 63 (H) mm
	Peso	Solo unità principale	654 g

Unità dei sensori

Tipi di sensori	Microfono		Mic. a SPL elevato x 2
	Trigger		Esclusivo per la grancassa x 1
Connettività	Uscite dei sensori	Per il sensore trigger	A (presa per cuffie standard)
		Per il sensore del microfono	B (presa per cuffie stereo standard)
Peso e dimensioni	Dimensioni (L x P x A)	Larghezza x profondità x altezza	76 (W) x 78 (D) x 88 (H) mm
	Peso	Solo unità dei sensori	464 g

Altri

Accessori in dotazione	Manuale di istruzioni (questa guida), PA-150 (o equivalente consigliato da Yamaha)*, supporto del modulo, galletti del supporto del modulo (x 2), cavi del connettore (1 coppia), fascette fermacavi (x 3), cuscinetti adesivi (x 2) *Potrebbe non essere incluso a seconda del paese in cui è stato acquistato lo strumento. Per ulteriori informazioni, contattare il rivenditore Yamaha.
Accessori venduti a parte (potrebbero non essere disponibili nella propria area).	<ul style="list-style-type: none"> Modulo di aggancio all'asta per piatti (CSAT924A) Visitare il sito Web per ulteriori informazioni su altri accessori disponibili (http://download.yamaha.com/)

* Il contenuto del presente manuale si applica alle ultime specifiche tecniche a partire dalla data di pubblicazione.

Per ottenere la versione più recente del manuale, accedere al sito Web Yamaha e scaricare il file corrispondente. Dal momento che le specifiche tecniche, le apparecchiature e gli accessori venduti separatamente potrebbero variare a seconda del paese in cui viene distribuito il prodotto, verificarli con il rivenditore Yamaha.

Indice

Symboli

[] (Click), pulsante 13
 [] (Sensor Unit), pulsante 13, 27
 [] (Standby/On) switch 13, 25
 [-], pulsante, [+], pulsante 13

Numeri

[]] 16
 []] 16
 [] 16
 [] 16

A

[A] jack 15
 Adattatore CA 9, 22
 [AUDIO/CLICK VOLUME] knob 13
 [AUX IN] (ingresso ausiliario) jack... 14

B

[B] jack 15
 Battuta del tempo 39
 BYPASS 35

C

Cavi del connettore..... 9
 Cavo a Y..... 16
 Cerchi di metallo 18
 Cerchi in legno 18
 Cerchio 18
 Clic 39
 Componenti aggiuntivi venduti
 separatamente 48
 Computer 25, 47
 Configurazioni con
 doppia grancassa 17
 Cuffie 23
 Cuscinetti adesivi 9

D

Display 13

E

[EFFECT] knob 13
 Effects 32
 Effetti 11
 [EXIT], pulsante..... 13

F

[F1], [F2], [F3] 13
 Fascette fermacavi 9
 File audio.....37, 44

Foot controller 54
 Foot pedal 54
 [FOOT SW] Jack 14

G

Gain 27
 Gain del microfono 27
 Gain del trigger 27
 Galletti del supporto del modulo 9
 Gancio del cavo 14

I

Impostazione audio..... 27
 iPhone/iPad..... 47

J

Jack DC IN 14
 Jack di ingresso trigger 14, 16

L

[L] (gain microfono sx)..... 28
 Lettore musicale portatile 24

M

[MASTER VOLUME] knob 13
 Memorizzazione..... 33
 [MENU], pulsante..... 13
 Metronomo 39
 MIC 27

O

OUTPUT [R]/[L/MONO] jack 14

P

Pad..... 48, 52
 Pannello frontale 15
 Pannello posteriore 14
 Pannello superiore 13
 Pedale 49
 [PHONES] jack 15
 Pulsanti di funzione 1-3 13

R

[R] (gain microfono dx)..... 28
 [RECORDER], pulsante..... 13
 Registrazione AUX IN 43
 [REVERB] knob 13
 Ripristino alle impostazioni
 di fabbrica 30
 Riverbero 11, 32

S

Scena 32
 Scena preset..... 34
 Scena utente..... 34
 [SCENE] knob 13
 Schermata della scena 33
 Segnale audio..... 11
 Segnale trigger 11
 Sensore del microfono 15
 Sensore trigger 15
 set di batteria 17
 Simbolo E 33
 Sistema PA 24
 Software DAW..... 47
 Song di accompagnamento 44
 Sorgente di ingresso 43
 Spegnimento automatico 29
 [STORE], pulsante 13, 37
 Suoni importati..... 37
 Suono del microfono 11
 Suono del trigger 32
 Supporto del modulo 9, 20

T

Tempo 39
 TO SENSOR UNIT [A] jack..... 14
 TO SENSOR UNIT [B] jack..... 14
 TRG 27
 TRG SENS (sensibilità trigger) 28
 Trigger di batteria 48, 50
 [TRIGGER] knob 13

U

Unità dei sensori 10, 15, 27
 Unità flash USB 30, 42
 Unità principale 10, 13
 [USB TO DEVICE], terminale ... 14, 30
 [USB TO HOST], terminale... 14, 25

V

Vite del morsetto 15
 Voci interne 11

W

.wav 37

NOTE

Important Notice: Guarantee Information for customers in European Economic Area (EEA) and Switzerland

<p>Important Notice: Guarantee Information for customers in EEA* and Switzerland</p> <p>For detailed guarantee information about this Yamaha product, and Pan-EEA* and Switzerland warranty service, please either visit the website address below (Printable file is available at our website) or contact the Yamaha representative office for your country. * EEA: European Economic Area</p>	English
<p>Wichtiger Hinweis: Garantie-Information für Kunden in der EWR* und der Schweiz</p> <p>Für nähere Garantie-Information über dieses Produkt von Yamaha, sowie über den Pan-EEA* und Schweizer Garantieservice, besuchen Sie bitte entweder die folgend angegebene Internetadresse (eine druckfähige Version befindet sich auch auf unserer Webseite), oder wenden Sie sich an den für Ihr Land zuständigen Yamaha-Vertrieb. *EWR: Europäischer Wirtschaftsraum</p>	Deutsch
<p>Remarque importante: informations de garantie pour les clients de l'EEE et la Suisse</p> <p>Pour des informations plus détaillées sur la garantie de ce produit Yamaha et sur le service de garantie applicable dans l'ensemble de l'EEE ainsi qu'en Suisse, consultez notre site Web à l'adresse ci-dessous (le fichier imprimable est disponible sur notre site Web) ou contactez directement Yamaha dans votre pays de résidence. * EEE : Espace Economique Européen</p>	Français
<p>Belangrijke mededeling: Garantie-informatie voor klanten in de EER* en Zwitserland</p> <p>Voor gedetailleerde garantie-informatie over dit Yamaha-product en de garantieservice in heel de EER* en Zwitserland, gaat u naar de onderstaande website (u vind een afdrukbaar bestand op onze website) of neemt u contact op met de vertegenwoordiging van Yamaha in uw land. * EER: Europese Economische Ruimte</p>	Nederlands
<p>Aviso importante: información sobre la garantía para los clientes del EEE* y Suiza</p> <p>Para una información detallada sobre este producto Yamaha y sobre el soporte de garantía en la zona EEE* y Suiza, visite la dirección web que se incluye más abajo (la versión del archivo para imprimir esta disponible en nuestro sitio web) o póngase en contacto con el representante de Yamaha en su país. * EEE: Espacio Económico Europeo</p>	Español
<p>Avviso importante: informazioni sulla garanzia per i clienti residenti nell'EEA* e in Svizzera</p> <p>Per informazioni dettagliate sulla garanzia relativa a questo prodotto Yamaha e l'assistenza in garanzia nei paesi EEA* e in Svizzera, potete consultare il sito Web all'indirizzo riportato di seguito (è disponibile il file in formato stampabile) oppure contattare l'ufficio di rappresentanza locale della Yamaha. * EEA: Area Economica Europea</p>	Italiano
<p>Aviso importante: informações sobre as garantias para clientes da AEE* e da Suíça</p> <p>Para obter uma informação pormenorizada sobre este produto da Yamaha e sobre o serviço de garantia na AEE* e na Suíça, visite o site a seguir (o arquivo para impressão está disponível no nosso site) ou entre em contato com o escritório de representação da Yamaha no seu país. * AEE: Área Económica Européia</p>	Português
<p>Σημαντική σημείωση: Πληροφορίες εγγύησης για τους πελάτες στον ΕΟΧ* και Ελλάδα</p> <p>Για λεπτομερείς πληροφορίες εγγύησης σχετικά με το παρόν προϊόν της Yamaha και την κάλυψη εγγύησης σε όλες τις χώρες του ΕΟΧ και την Ελλάδα, επισκεφτείτε την παρακάτω ιστοσελίδα (Εκτυπώσιμη μορφή είναι διαθέσιμη στην ιστοσελίδα μας) ή απευθυνθείτε στην αντιπροσωπεία της Yamaha στη χώρα σας. * ΕΟΧ: Ευρωπαϊκός Οικονομικός Χώρος</p>	Ελληνικά
<p>Viktigt: Garantiinformation för kunder i EES-området* och Schweiz</p> <p>För detaljerad information om denna Yamahaprodukt samt garantiservice i hela EES-området* och Schweiz kan du antingen besöka nedanstående webbadress (en utskriftsvänlig fil finns på webbplatsen) eller kontakta Yamahas officiella representant i ditt land. * EES: Europeiska Ekonomiska Samarbetsområdet</p>	Svenska
<p>Viktig merknad: Garantiinformasjon for kunder i EØS* og Sveits</p> <p>Detaljert garantiinformasjon om dette Yamaha-produktet og garantiservice for hele EØS-området* og Sveits kan fås enten ved å besøke nettstedene nedenfor (utskriftsversjon finnes på våre nettsider) eller kontakte Yamahas kontoret i landet der du bor. *EØS: Det europeiske økonomiske samarbeidsområdet</p>	Norsk
<p>Vigtig oplysning: Garantioplysninger til kunder i EØO* og Schweiz</p> <p>De kan finde detaljerede garantioplysninger om dette Yamaha-produkt og den fælles garantiserviceordning for EØO* (og Schweiz) ved at besøge det websted, der er angivet nedenfor (der findes en fil, som kan udskrives, på vores websted), eller ved at kontakte Yamahas nationale repræsentationskontor i det land, hvor De bor. * EØO: Det Europæiske Økonomiske Område</p>	Dansk
<p>Tärkeä ilmoitus: Takuutiedot Euroopan talousalueen (ETA)* ja Sveitsin asiakkaille</p> <p>Tämän Yamaha-tuotteen sekä ETA-alueen ja Sveitsin takuuta koskevat yksityiskohtaiset tiedot saatte alla olevasta nettiosoitteesta. (Tulostettava tiedosto saatavissa sivustollamme.) Voitte myös ottaa yhteyttä paikalliseen Yamaha-edustajaan. *ETA: Euroopan talousalue</p>	Suomi
<p>Ważne: Warunki gwarancyjne obowiązujące w EOG* i Szwajcarii</p> <p>Aby dowiedzieć się więcej na temat warunków gwarancyjnych tego produktu firmy Yamaha i serwisu gwarancyjnego w całym EOG* i Szwajcarii, należy odwiedzić wskazaną poniżej stronę internetową (Plik gotowy do wydruku znajduje się na naszej stronie internetowej) lub skontaktować się z przedstawicielstwem firmy Yamaha w swoim kraju. * EOG — Europejski Obszar Gospodarczy</p>	Polski
<p>Důležité oznámení: Záruční informace pro zákazníky v EHS* a ve Švýcarsku</p> <p>Podrobné záruční informace o tomto produktu Yamaha a záručním servisu v celém EHS* a ve Švýcarsku naleznete na níže uvedené webové adrese (soubor k tisku je dostupný na našich webových stránkách) nebo se můžete obrátit na zastoupení firmy Yamaha ve své zemi. * EHS: Evropský hospodářský prostor</p>	Česky
<p>Fontos figyelemztetés: Garancia-információk az EGT* területén és Svájcban élő vásárlók számára</p> <p>A jelen Yamaha termékre vonatkozó részletes garancia-információk, valamint az EGT*-re és Svájcra kiterjedő garanciális szolgáltatás tekintetében keresse fel webhelyünket az alábbi címen (a webhelyen nyomtatható fájl is talál), vagy pedig lépjen kapcsolatba az országában működő Yamaha képviselői irodával. * EGT: Európai Gazdasági Térség</p>	Magyar
<p>Oluline märkus: Garantiiteave Euroopa Majanduspiirkonna (EMP)* ja Šveitsi klientidele</p> <p>Täpsemat teabe saamiseks selle Yamaha toote garantii ning kogu Euroopa Majanduspiirkonna ja Šveitsi garantiiteeninduse kohta, külastage palun veebisaiti alljärgneval aadressil (meie saidil on saadaval printitav fail) või pöörduge Teie regiooni Yamaha esinduse poole. * EMP: Euroopa Majanduspiirkond</p>	Eesti keel
<p>Svarīgs paziņojums: garantijas informācija klientiem EEZ* un Šveicē</p> <p>Lai saņemtu detalizētu garantijas informāciju par šo Yamaha produktu, kā arī garantijas apkalpošanu EEZ* un Šveicē, lūdzam, apmeklējiet zemāk norādīto tīmekļa vietnes adresi (tīmekļa vietnē ir pieejams drukājams fails) vai sazinieties ar jūsu valsti apkalpojošo Yamaha pārstāvniecību. * EEZ: Eiropas Ekonomikas zona</p>	Latviešu
<p>Dėmesio: informacija dėl garantijos pirkejams EEE* ir Šveicarijoje</p> <p>Jei reikia išsamios informacijos apie šį „Yamaha“ produktą ir jo techninę priežiūrą visoje EEE* ir Šveicarijoje, apsilankykite mūsų svetainėje toliau nurodytu adresu (svetainėje yra spausdintinas failas) arba kreipkitės į „Yamaha“ atstovybę savo šaliai. * EEE – Europos ekonominė erdvė</p>	Lietuvių kalba
<p>Dôležité upozornenie: Informácie o záruke pre zákazníkov v EHP* a Švajčiarsku</p> <p>Podrobné informácie o záruke týkajúce sa tohto produktu od spoločnosti Yamaha a garančnom servise v EHP* a Švajčiarsku nájdete na webovej stránke uvedenej nižšie (na našej webovej stránke je k dispozícii súbor na tlač) alebo sa obráťte na zástupcu spoločnosti Yamaha vo svojej krajine. * EHP: Európsky hospodársky priestor</p>	Slovenčina
<p>Pomembno obvestilo: Informacije o garanciji za kupce v EGP* in Švici</p> <p>Za podrobnejše informacije o tem Yamahinem izdelku ter garancijskem servisu v celotnem EGP in Švici, obiščite spletno mesto, ki je navedeno spodaj (natisljiva datoteka je na voljo na našem spletnem mestu), ali se obrnite na Yamahinega predstavnika v svoji državi. * EGP: Evropski gospodarski prostor</p>	Slovenščina
<p>Важно съобщение: Информация за гаранцията за клиенти в ЕИП* и Швейцария</p> <p>За подробна информация за гаранцията за този продукт на Yamaha и гаранционното обслужване в паневропейската зона на ЕИП* и Швейцария или посетете посочения по-долу уеб сайт (на нашия уеб сайт има файл за печат), или се свържете с представителния офис на Yamaha във вашата страна. * ЕИП: Европейско икономическо пространство</p>	Български език
<p>Notificarea importantă: Informații despre garanție pentru clienții din SEE* și Elveția</p> <p>Pentru informații detaliate privind acest produs Yamaha și serviciul de garanție Pan-SEE* și Elveția, vizitați site-ul la adresa de mai jos (fișierul imprimabil este disponibil pe site-ul nostru) sau contactați biroul reprezentanței Yamaha din țara dumneavoastră. * SEE: Spațiul Economic European</p>	Limba română

<http://europe.yamaha.com/warranty/>

URL_4

For details of products, please contact your nearest Yamaha representative or the authorized distributor listed below.

Per ulteriori dettagli sui prodotti, rivolgersi al più vicino rappresentante Yamaha oppure a uno dei distributori autorizzati elencati di seguito.

NORTH AMERICA

CANADA

Yamaha Canada Music Ltd.
135 Milner Avenue, Toronto, Ontario M1S 3R1, Canada
Tel: +1-416-298-1311

U.S.A.

Yamaha Corporation of America
6600 Orangethorpe Avenue, Buena Park, CA 90620,
U.S.A.
Tel: +1-714-522-9011

CENTRAL & SOUTH AMERICA

MEXICO

Yamaha de México, S.A. de C.V.
Av. Insurgentes Sur 1647 Piso 9, Col. San José
Insurgentes, Delegación Benito Juárez, México, D.F.,
C.P. 03900, México
Tel: +52-55-5804-0600

BRAZIL

Yamaha Musical do Brasil Ltda.
Rua Fidêncio Ramos, 302 – Cj 52 e 54 – Torre B – Vila
Olimpia – CEP 04551-010 – São Paulo/SP, Brazil
Tel: +55-11-3704-1377

ARGENTINA

**Yamaha Music Latin America, S.A.,
Sucursal Argentina**
Olga Cossetini 1553, Piso 4 Norte,
Madero Este-C1107CEK,
Buenos Aires, Argentina
Tel: +54-11-4119-7000

PANAMA AND OTHER LATIN

AMERICAN COUNTRIES/ CARIBBEAN COUNTRIES

Yamaha Music Latin America, S.A.
Edif. Torre Banco General, F7, Urb. Marbella,
Calle 47 y Aquilino de la Guardia, Panama,
P.O.Box 0823-05863, Panama, Rep.de Panama
Tel: +507-269-5311

EUROPE

THE UNITED KINGDOM/IRELAND

Yamaha Music Europe GmbH (UK)
Sherbourne Drive, Tilbrook, Milton Keynes,
MK7 8BL, U.K.
Tel: +44-1908-366700

GERMANY

Yamaha Music Europe GmbH
Siemensstrasse 22-34, 25462 Rellingen, Germany
Tel: +49-4101-303-0

SWITZERLAND/LIECHTENSTEIN

**Yamaha Music Europe GmbH, Branch
Switzerland in Thalwil**
Seestrasse 18a, 8800 Thalwil, Switzerland
Tel: +41-44-3878080

AUSTRIA/CZECH REPUBLIC/HUNGARY/ ROMANIA/SLOVAKIA/SLOVENIA

Yamaha Music Europe GmbH, Branch Austria
Schleiergasse 20, 1100 Wien, Austria
Tel: +43-1-60203900

POLAND

Yamaha Music Europe GmbH
Sp.z o.o. Oddział w Polsce
ul. Wielicka 52, 02-657 Warszawa, Poland
Tel: +48-22-880-08-88

BULGARIA

Dinacord Bulgaria LTD.
Bul. Iskarsko Schose 7 Targowski Zentar Ewropa
1528 Sofia, Bulgaria
Tel: +359-2-978-20-25

MALTA

Olimpus Music Ltd.
Valletta Road, Mosta MST9010, Malta
Tel: +356-2133-2093

NETHERLANDS/BELGIUM/ LUXEMBOURG

Yamaha Music Europe, Branch Benelux
Clarissenhof 5b, 4133 AB Vianen, The Netherlands
Tel: +31-347-358040

FRANCE

Yamaha Music Europe
7 rue Ambroise Croizat, Zone d'activités de Pariest,
77183 Croissy-Beaubourg, France
Tel: +33-1-6461-4000

ITALY

Yamaha Music Europe GmbH, Branch Italy
Via Tinelli N.67/69 20855 Gerno di Lesmo (MB), Italy
Tel: +39-039-9065-1

SPAIN/PORTUGAL

**Yamaha Music Europe GmbH Ibérica, Sucursal en
España**
Ctra. de la Coruna km. 17,200, 28231
Las Rozas de Madrid, Spain
Tel: +34-91-639-88-88

GREECE

Philippos Nakas S.A. The Music House
19th klm. Leof. Lavriou 190 02 Peania – Attiki, Greece
Tel: +30-210-6686260

SWEDEN

**Yamaha Music Europe GmbH Germany filial
Scandinavia**
JA Wettergrensgata 1, 400 43 Göteborg, Sweden
Tel: +46-31-89-34-00

DENMARK

**Yamaha Music Denmark,
Filial of Yamaha Music Europe GmbH, Tyskland**
Generatorvej 8C, ST. TH., 2860 Søborg, Denmark
Tel: +45-44-92-49-00

FINLAND

F-Musiikki Oy
Antaksentie 4
FI-01510 Vantaa, Finland
Tel: +358 (0)96185111

NORWAY

**Yamaha Music Europe GmbH Germany -
Norwegian Branch**
Grini Næringspark 1, 1332 Østerås, Norway
Tel: +47-6716-7800

ICELAND

Hljóðfaerahúsid Ehf.
Sidumula 20
IS-108 Reykjavik, Iceland
Tel: +354-525-5050

CROATIA

Euro Unit D.O.O.
Slakovec 73
40305 Nedelisce
Tel: +38540829400

RUSSIA

Yamaha Music (Russia) LLC.
Room 37, entrance 7, bld. 7, Kievskaya street, Moscow,
121059, Russia
Tel: +7-495-626-5005

OTHER EUROPEAN COUNTRIES

Yamaha Music Europe GmbH
Siemensstrasse 22-34, 25462 Rellingen, Germany
Tel: +49-4101-303-0

AFRICA

Yamaha Music Gulf FZE
JAFZA-16, Office 512, P.O.Box 17328,
Jebel Ali FZE, Dubai, UAE
Tel: +971-4-801-1500

MIDDLE EAST

TURKEY

Yamaha Music Europe GmbH
Merkezi Almany Türkiye İstanbul Şubesi
Maslak Meydan Sodak, Spring Giz Plaza Bagimsiz Böl.
No:3, Sariyer İstanbul, Turkey
Tel: +90-212-999-8010

CYPRUS

Nakas Music Cyprus Ltd.
Nikis Ave 2k
1086 Nicosia
Tel: + 357-22-511080
Major Music Center
21 Ali Riza Ave. Ortakoy
P.O.Box 475 Nicosia, Cyprus
Tel: (392) 227 9213

OTHER COUNTRIES

Yamaha Music Gulf FZE
JAFZA-16, Office 512, P.O.Box 17328,
Jebel Ali FZE, Dubai, UAE
Tel: +971-4-801-1500

ASIA

THE PEOPLE'S REPUBLIC OF CHINA

Yamaha Music & Electronics (China) Co., Ltd.
2F, Yunhedasha, 1818 Xinzha-lu, Jingan-qu,
Shanghai, China
Tel: +86-400-051-7700

HONG KONG

Tom Lee Music Co., Ltd.
11/F., Silvercord Tower 1, 30 Canton Road,
Tsimshatsui, Kowloon, Hong Kong
Tel: +852-2737-7688

INDIA

Yamaha Music India Private Limited
P-401, JMD Megapolis, Sector-48, Sohna Road,
Gurgaon-122018, Haryana, India
Tel: +91-124-485-3300

INDONESIA

PT. Yamaha Musik Indonesia (Distributor)
Yamaha Music Center Bldg. Jalan Jend. Gatot Subroto
Kav. 4, Jakarta 12930, Indonesia
Tel: +62-21-520-2577

KOREA

Yamaha Music Korea Ltd.
8F, Dongsung Bldg. 21, Teheran-ro 87-gil, Gangnam-
gu, Seoul, 06169, Korea
Tel: +82-2-3467-3300

MALAYSIA

Yamaha Music (Malaysia) Sdn. Bhd.
No.8, Jalan Perbandaran, Kelana Jaya, 47301
Petaling Jaya, Selangor, Malaysia
Tel: +60-3-78030900

SINGAPORE

Yamaha Music (Asia) Private Limited
Block 202 Hougang Street 21, #02-00,
Singapore 530202, Singapore
Tel: +65-6740-9200

TAIWAN

Yamaha Music & Electronics Taiwan Co., Ltd.
2F., No.1, Yuandong Rd., Banqiao Dist.,
New Taipei City 22063, Taiwan (R.O.C.)
Tel: +886-2-7741-8888

THAILAND

Siam Music Yamaha Co., Ltd.
3, 4, 15, 16th Fl., Siam Motors Building,
891/1 Rama 1 Road, Wangmai,
Pathumwan, Bangkok 10330, Thailand
Tel: +66-2215-2622

VIETNAM

Yamaha Music Vietnam Company Limited
15th Floor, Nam A Bank Tower, 201-203 Cach Mang
Thang Tam St., Ward 4, Dist.3,
Ho Chi Minh City, Vietnam
Tel: +84-8-3818-1122

OTHER ASIAN COUNTRIES

<http://asia.yamaha.com>

OCEANIA

AUSTRALIA

Yamaha Music Australia Pty. Ltd.
Level 1, 99 Queensbridge Street, Southbank,
VIC 3006, Australia
Tel: +61-3-9693-5111

NEW ZEALAND

Musik Zealand LTD
P.O.BOX 6246 Wellesley, Auckland 4680,
New Zealand
Tel: +64-9-634-0099

COUNTRIES AND TRUST

TERRITORIES IN PACIFIC OCEAN

<http://asia.yamaha.com>

Manual Development Group
© 2017 Yamaha Corporation

Published 06/2017 LBHD* *- **A0
Printed in China

ZW72920